

MOTO FN XIII

A SUSPENSION TOTALE

CATALOGUE DES PIÈCES DE RECHANGE

pour les modèles

250 cc OHV - 350 cc OHV et SV - 450 cc SV

GROUPE SIDE-CAR

Handwritten scribbles and numbers, possibly '26'.

MOTO **F N** **X I I I**

A SUSPENSION TOTALE

CATALOGUE DES PIÈCES DE RECHANGE

pour les modèles

250 cc OHV - **350 cc OHV et SV** - **450 cc SV**

GROUPE SIDE-CAR

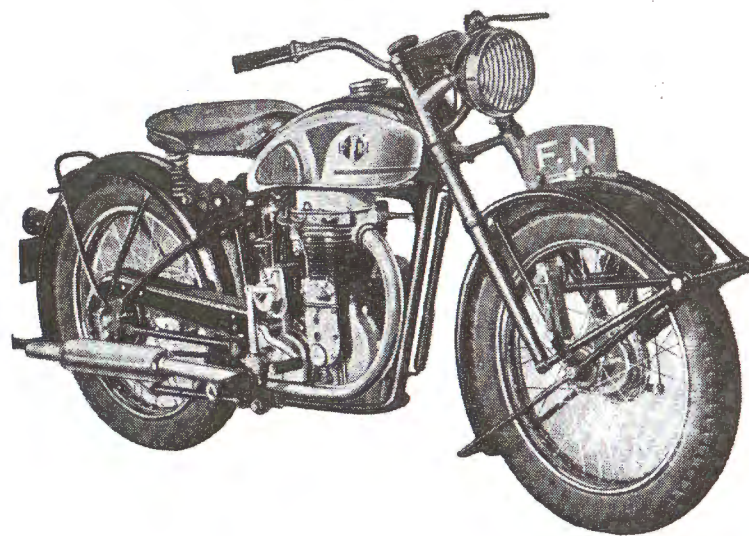

CONDITIONS CONCERNANT LES RETOURS ET ENVOIS EN REPARATION

Les retours et les envois de pièces en réparation doivent toujours être faits franco de port à domicile.

Ils seront précédés d'une lettre explicative donnant la nomenclature complète du contenu des colis, des indications sur les motifs de retour ou des instructions sur les travaux à exécuter.

Sous réserve d'examen ultérieur, nous accusons immédiatement réception des pièces qui nous sont envoyées en réparation et retournées pour non-emploi.

Lorsqu'une motocyclette (ou moteur) nous est amenée ou adressée en réparation, nous la démontons soigneusement afin de nous rendre compte des travaux nécessaires et avant d'en commencer l'exécution, nous adressons au propriétaire de la motocyclette un DEVIS APPROXIMATIF du montant des réparations et attendons l'acceptation définitive de ce devis.

Tous nos devis pour réparations sont APPROXIMATIFS, en ce sens que si, en cours de travail, des réparations imprévues apparaissent indispensables, nous en informons le client et lui demandons son accord avant de les effectuer.

Nous nous mettons donc toujours d'accord avec nos clients, sur toutes les réparations.

En cas de non-acceptation du devis, nous portons en compte le travail de démontage, de l'établissement du devis et du remontage.

GARANTIE

Le constructeur garantit ses motocyclettes pendant un terme de six mois de la date de facture au client, contre tout défaut de matière ou d'usinage. Cette garantie est, de convention expresse, strictement limitée à la livraison gratuite, dans le plus bref délai possible, de pièces neuves en échange des pièces reconnues défectueuses par les Services techniques du constructeur. Cette

garantie est la seule que le constructeur assume et exclut formellement tous dommages-intérêts de quelque chef que ce soit.

Elle ne comporte pas les frais de démontage, de remontage, de mise au point, ni les frais divers qui sont à charge du client, que le travail soit fait en ses usines ou en dehors.

Toute pièce dont il est demandé le remplacement gratuit doit parvenir franco au constructeur pour examen préalable et la demande doit mentionner le numéro de la motocyclette, la date de facture, les nom et adresse du propriétaire. La garantie n'est pas accordée pour les pièces d'une motocyclette dont le numéro aurait été enlevé ou martelé. Les frais d'emballage et d'expédition de la pièce neuve sont à charge du destinataire.

La garantie ne s'applique plus aux motocyclettes réparées ou modifiées en dehors des ateliers du constructeur, à celles affectées à un service pour lequel elles n'ont pas été construites, à celles qui ont subi un accident ni à celles maltraitées par négligence ou inexpérience. La garantie ne s'applique plus aux motocyclettes utilisées dans les courses quelles qu'elles soient (dirt-track, prairies, moto-cross, route gardée, circuit, etc.).

Le cadre et la fourche sont garantis pendant deux ans contre tout défaut de matière ou d'usinage dûment constaté par les Services techniques du constructeur.

De la garantie du constructeur sont exclus les pneumatiques, les appareils électriques, carburateurs, compteurs, etc., et toutes les pièces qui ne sont pas de la propre fabrication du constructeur. Pour ces articles exclus de la garantie, le constructeur n'intervient que pour exercer le recours éventuel contre les fabricants respectifs.

MODIFICATIONS

Nous nous réservons le droit de modifier nos types en cours de saison sans qu'il en découle aucune obligation de transformer des machines de type semblable, précédemment livrées.

CONDITIONS DE VENTE

AU COMPTANT SANS ESCOMPTE

Les pièces sont livrables, soit à nos usines, soit à nos succursales ou agences.

Nous n'acceptons aucune responsabilité pour retard dans la livraison.

Les expéditions sont faites aux risques et périls du destinataire, tous frais de port, emballage, douane, assurance restant à leur charge. Nos envois étant soigneusement contrôlés au départ, nous déclinons toute responsabilité pour les arrivages incomplets ou en mauvais état et engageons nos clients à vérifier les colis à leur arrivée et à faire immédiatement au transporteur, en cas de disparition ou d'avarie, toutes réclamations ou réserves.

NOUS NOUS RESERVONS TOUJOURS LA FACULTE D'ENVOYER CONTRE REMBOURSEMENT.

Les clients qui n'ont pas de compte ouvert chez nous et qui désireraient éviter les frais de remboursement, sont priés de nous adresser en un mandat postal, à la remise de l'ordre, le montant de leur commande augmenté des frais de port et d'emballage.

COMMANDES

Pour éviter toute erreur dans l'envoi des pièces, nous prions nos clients de prendre note de ce qui suit et de s'y conformer :

1° Nous faire connaître :

Le type de motocyclette;

Le numéro frappé sur le tube de tête à billes du cadre;

Le numéro de la pièce désirée;

La dénomination placée en regard du numéro.

2° Nous faire connaître :

L'adresse exacte;

Le mode d'envoi;

La gare desservant la localité.

DESIGNATIONS	Nombre de pièces	Nos d'application à tous les types	250 cc OHV	350 cc OHV	350 cc SV	450 cc SV	450 cc SIDE-CAR
MOTEUR							
Cylindres, Culasses, Bougies, Carburateurs. (PLANCHE 1)							
Cylindre	1		13.0007	13.3107			
Cylindre assemblé avec guides-soupape	1				13.2000	13.5000	13.5000
Guide des soupapes	2		13.4016	13.4016	13.2006 ou 13.7006	13.2006 ou 13.7006	13.2006 ou 13.7006
Rondelle de retenue des guides	2				11.4022	11.4022	11.4022
Boulon de fixation culasse	4		<u>13.0008</u>	13.3108			
Goujon de fixation culasse	3				13.2002		
Goujon de fixation culasse	1				13.2003		
Goujon de fixation culasse	2				13.2004		
Goujon de fixation culasse	2				13.2005		
Goujon de fixation culasse	2					13.5002	13.5002
Goujon de fixation culasse	3					13.5003	13.5003
Goujon de fixation culasse	1					13.5004	13.5004
Goujon de fixation culasse	2					13.5005	13.5005
Rondelle pour boulon de culasse	4		10269	10269			
Rondelle pour goujon de culasse	8				TN 571 n° 5	TN 571 n° 5	TN 571 n° 5
Ecrou pour goujon de culasse	8				0.10.08.08	0.10.08.08	0.10.08.08
Joint en papier de cylindre (épais. 0,3).	1	13.0005					
Joint entre cylindre et culasse côté tige culbuteur (en liège)	3		13.0006	13.0006			
Culasse	1		13.0017	13.3117	13.2010	13.5010	13.5010
Joint de culasse en cuivre	1	450 culbuteur 135014	13.4005	13.3105	13.4006	13.5006	13.5006
Joint de culasse en cuivre et amiante	1						
Bougie KLG.F.50	1		13.2015	13.2015			
Bougie Champion J8	1				12.0011	12.0011	12.0011
Joint pour bougie	1		13.2016	13.2016	12.0012	12.0012	12.0012
Capuchon en ébonite pour bougie	1	13.2017					
Couvercle de réglage ass. avec buse lure	1		13.4007	13.4007	13.4020	13.4020	13.4020
Buse lure pour axe lève-soupape	1	13.4009					
Joint en papier pour dito (épais. 0,3).	1		13.0022	13.0022	12.2022	13.2022	13.2022
Vis de fixation pour dito	2		110.06.15	110.06.15			
Rondelle pour dito	2		67315	67315			
Goujon fixant couvercle de réglage	1				13.2023	13.2023	13.2023
Bouton moleté pour dito	1				70167	70.167	7.0167
Ergot de localisation pour couvercle	1				TN 572 n° 1 Ø 4	TN 572 n° 1 Ø 4	TN 572 n° 1 Ø 4
Carburat. Amal 75 Ø 22 cuve à gauche	1		13.5025				
Carburateur Amal 6/014 à bride Ø 1" boisseau 6/5 gicleurs 140 et 130 cuve à gauche	1			11.2032		11.2032	11.2032

134015 = 450 cc culbuteur

134013

450 culbuteur 135014

450 culbuteur 135014

MOTOS F. N. XIII • NOMENCLATURE DES PIÈCES DE RECHANGE

DESIGNATIONS	Nombre de pièces	N ^{os} d'application à tous les types	250 cc OHV	350 cc OHV	350 cc SV	450 cc SV	450 cc SIDE-CAR
Carburateur Amal Ø 20 cuve à gauche	1				13.2025		
Plaque de fixation carburateur	2	TN 578 n° 2 Ø 8					
Plaque pour dito	2	71068					
Plaque pour dito	2	020.08.06					
Filtre à papier pour carburateur	1	13.2024					
Jointes pour carburateur	1		13.4025	13.4125	13.4025	13.4125	13.4125
Cartier. Couvercle embrayage. (PLANCHE 1)							
Carter complet assemblé	1	13.0039					
Centrage couvercle distribution	2	10977					
Jointon pour carter Ø 10	1	13.0042					
Arbre de distribution (luxe)	1	13.7045.L					
Arbre de distribution (Standard)	1	13.7045.S					
Vis de fixation ditto	7	150.06.15					
Vis de centrage	2	86.0171					
Vis de fixation carter sur attache au carter	2	13.0058					
Vis de fixation carter sur attache au carter	2	13.0065					
Vis pour carter (fût)	1	13.0060					
Vis pour grower pour ditto	4	10553					
Vis pour goujon (fût)	1	10269					
Vis pour ditto	5	010.10.10					
Vis de fixation carter (derrière dynamo)	1	110.08.40					
Vis de fixation carter	6	110.08.30					
Vis pour ditto	7	10268					
Vis pour ditto	7	010.08.08					
Vis de fixation cylindre	3	13.0056					
Vis de fixation cylindre	2	13.0057					
Vis pour ditto	1	10269					
Vis pour ditto	4	13.4060					
Vis de fixation cylindre	5	010.10.10					
Vison de vidange du carter	1	90099					
Vison fibre pour ditto	1	90100					
Vison pour vis réglage débrayage	1	13.0059					
Arbre d'embrayage assemblé avec plaque (luxe)	1	13.0063L					
Arbre d'embrayage assemblé avec plaque (Standard)	1	13.0063.S					
Vis de fixation du couvercle	2	110.06.25					
Vis de fixation du couvercle	2	110.06.35					
Vis de fixation du couvercle	2	110.06.40					

DESIGNATIONS	Nombre de pièces	N ^o d'application à tous les types	250 cc OHV	350 cc OHV	350 cc SV	450 cc SV	450 cc SIDE-CAR
Vis de fixation du couvercle	4	110.06.45					
Rondelle pour dito	10	67315					
Pistons. Embiellages. (PLANCHE 1)							
Piston	1		13.0101	13.3201	13.2101	13.5101	13.5101
Segment compresseur	2		13.0102	13.3202	13.3202		
Segment compresseur coupe gauche	1					15.6202	15.6202
Segment compresseur coupe droite	1					15.6203	15.6203
Segment racleur	2		13.0103	13.3203	13.3203	13.5104	13.5104
Axe de piston	1		13.0104	13.3204	13.2104	15.0214	15.0214
Ressort de sûreté pour axe	2		13.0105	13.3205			
Vis de serrage axe de piston	1				13.2105	13.2105	13.2105
Sûreté pour dito	1				13.2106	13.2106	13.2106
Embiellage complet	1		13.7116	13.3216	13.2116	13.5116	13.5116
Bielle assemblée	1		13.7117	13.3217	13.2117	13.2117	13.2117
Buselure bronze pied de bielle	1		13.0112	13.3212			
Bague acier et bronze tête de bielle	1	13.7119 13.7113					
Volant complet côté distribution	1		13.7125	13.3225	13.2125	13.5125	13.5125
Volant complet côté transmission	1		13.7122	13.3222	13.2122	13.5122	13.5122
Maneton	1	13.2124	13.0124	<i>Appel normal</i>			
Ecrou pour dito	2	13.0125					
Cale pour volant	1	90371					
Rondelle de réglage (suiv. besoin)	1	3 V 139					
Pignons distribution et transmission. (PLANCHE 1)							
Buselure bronze côté distribution	1	13.4126					
Buselure bronze côté transmission	1	13.4127					
Ergot de localisation dito	2	TN 572 n° 2 Ø 3					
Pignon de transmission	1	13.0132					
Clavette pour dito	1	13.0129					
Ecrou pour dito	1	13.0130					
Goupille pour dito	1	10505					
Pignon de commande distribution	1	13.0131					
Clavette pour dito	1	13.4129					
Ecrou pour axe de volant	1	13.4134					
Rondelle entretoise	1	ou 13.4135 13.4133					

MOTOS F. N. XIII • NOMENCLATURE DES PIÈCES DE RECHANGE

DESIGNATIONS	Nombre de pièces	N° d'application à tous les types	250 cc OHV	350 cc OHV	350 cc SV	450 cc SV	450 cc SIDE-CAR
Reniflard. Jauge huile.							
Bouchon de remplissage.							
(PLANCHE 2)							
...uteur pour reniflard	1	13.4144					
		ou 13.4147					
...rt de reniflard	1	13.4148					
...entraînement	1	13.4149					
		ou 13.4145					
...ercle de reniflard	1	13.4146					
...e fixation dito	3	13.4143					
...d'écoulement	1	13.4137					
...elle de réglage	1	13.4138					
...elle de réglage	1	13.4139					
...huile	1	13.0150					
...on de remplissage (luxe)	1	70103L					
...on de remplissage (standart)	1	70103.S					
...pour dito	1	70104					
...d'écoulement assemblé avec cô- ...et écrous	1	13.0136					
...pour cône	2	73017 A					
...pour tube écoulement	2	13.0140					
...rd pour tube écoulement	2	13.0138					
...en fibre pour dito	2	94033					
Pignons-cames.							
Culbuteurs. Poussoirs.							
(PLANCHE 2)							
...ure en bronze pour pignon-came	2	13.0152					
...n-came	1	13.7155					
...te obturation sur couvercle distr.	1	13.0154					
...support des culbuteurs	1	13.0161					
...ure du support axe culb. (couv.)	1	13.0162					
...ure support axe culbuteur (carter)	1	13.0163					
...tuteur admission et échappement	2	13.7165					
...e entretoise pour culbuteur	1	13.0166					
...ure en fonte guide-poussoirs	2	13.0168					
...de retenue pour dito	1	13.0169					
...oir inférieur	2	13.7171					
...de réglage pour dito <i>vis de poussoir</i>	2		11.2287	11.2287	11.4287	11.4287	11.4287
...pour dito <i>vis de poussoir</i>	2	90158					
...des culbuteurs	2		13.0157	13.0157			

*Soupape admission 135190 } 450cc
" échappement 135191. } culbuteurs. ←*

DESIGNATIONS	Nombre de pièces	N°s d'application à tous les types	250 cc OHV	350 cc OHV	350 cc SV	450 cc SV	450 cc SIDE-CAR
Soupapes. Lève-soupapes. Culbuteurs. (PLANCHE 2)							
<i>soie C. D.</i>							
Soupape admission	1		13.4176	13.4376	13.2176	13.5176	13.5176
Soupape échappement	1		13.4177	13.4377	13.2177	13.5177	13.5177
Grain d'appui des soupapes	2		13.4178	13.4178			
Ressort des soupapes	2				13.2179	13.2179	13.2179
Ressort extérieur des soupapes	2		13.4179	13.4179			
Ressort intérieur des soupapes	2		13.4182	13.4182			
Entretoise pour rondelle assise	2						
Assise des ressorts (supérieure)	2		13.4181	13.4181			
Rondelle assise des ressorts (inférieure)	2		13.0183	13.0183			
Assise des ressorts	2				11.4304	11.4304	11.4304
Rondelle appui sup. des ressorts	2				13.2183	13.2183	13.2183
Clavette des soupapes	4	13.2182					
Lève-soupape	1	13.4192					
Levier de commande lève-soupape	1	13.4196					
Ressort de rappel du lève-soupapes	1	13.4187					
Rondelle pour axe du lève-soupape	1	13.4188					
Ecrou pour dito	1	0.10.06.06					
Rondelle pour dito	1	10267					
Joint en feutre pour axe lève-soupape	1	13.0188					
Support appui de gaine pour câble de lève-soupape	1		13.4189	13.4189	13.4191	13.4191	13.4191
Vis de fixation pour dito	2	13.4190					
Palier en deux pièces pour culbuteur d'admission	1		13.0187	13.0187			
Palier en deux pièces pour culbuteur d'échappement	1		13.0190	13.0190			
Vis de fixation des paliers	8		13.0203	13.0203			
Fil de sûreté pour dito	4		13.0202	13.0202			
Rondelle d'assise (suiv. besoin)	2		13.0196	13.0196			
Culbuteur d'admission	1		13.0197	13.3197			
Culbuteur d'échappement	1		13.0198	13.3198			
Couvercle de culasse	1		13.0199	13.0199			
Joint en liège pour dito	1		13.0201	13.0201			
Vis de fixation pour dito	8		150.05.15	150.05.15			
Dynamo. (PLANCHE 2)							
Dynamo 6 V, 50 W, type DH3 Miller	1	13.4218					
Pignon de commande dynamo Miller	1	13.0205					

longue soupape nouvelle soie C. D. 1202
" " ancienne " 1272 } pour S.V.

137186
137187
13.2177 - 137187

MOTOS F. N. XIII • NOMENCLATURE DES PIÈCES DE RECHANGE

DESIGNATIONS	Nombre de pièces	N ^{os} d'application à tous les types	250 cc OHV	350 cc OHV	350 cc SV	450 cc SV	450 cc SIDE-CAR
cteur d'huile pour pignon de com- nde dynamo	1	13.0207					
en papier pour déflecteur d'huile .	1	13.0204					
Ø 3 fixation dito	5	13.0208					
elle en feutre de la dynamo (épais- r 9 mm)	1	13.0210					
de fixation	1	13.0212					
on de fixation pour dito	1	13.0213					
de serrage de la bande	1	13.0214					
d'articulation pour bande	1	13.0215					
Filtre à huile. (PLANCHE 2)							
à huile assemblé	1	13.0220					
oise pour filtre (AV)	1	13.0217					
xant filtre (AR)	1	110.06.15					
xant filtre (AV)	1	110.06.20					
elle pour dito	2	10267					
Pompe à huile. (PLANCHE 2)							
erle pour corps de pompe	1	13.0228					
pour corps de pompe	2	13.0230					
on récepteur de pompe	1	13.0231					
on de pompe	1	13.0232					
on de commande de la pompe	1	13.0233					
on de fixation pompe	2	13.0235					
en fibre pour dito	2	13.0236					
elle pour dito	3	10267					
pour dito	3	0.10.06.06					
Tuyauterie de graissage. (PLANCHE 2)							
uterie graissage intérieure assemb.	1	13.7240					
(Ø 6,35) soupape pour raccord int.	1	10606					
rt de retenue pour dito	1	13.0242					
on de retenue ressort	1	13.0243					
amenée huile aux culbuteurs ass.	1		13.7250	13.7250			
rd inférieur de prise huile	1		13.0248	13.0248			
ur de tuyauterie	1		13.0175	13.0175			

DESIGNATIONS	Nombre de pièces	N°* d'application à tous les types	250 cc OHV	350 cc OHV	350 cc SV	450 cc SV	450 cc SIDE-CAR
Joint en fibre pour raccord inférieur de prise d'huile	2		13.0249	13.0249			
Joint en fibre pour raccord inférieur . .	1				13.0249	13.0249	13.0249
Epaisseur en papier	1	13.0300					
Joint en fibre pour raccords supérieurs.	2		86.0443	86.0443			
Bicone pour tube Ø 5 x 3	1		87.0389	87.0389			
Ecrou pour tube Ø 5 x 3	1		87.0388	87.0388			
Vis de prise d'huile	2		11.2343	11.2343			
Boulon de fixation du raccord inférieur	2		13.0229	13.0229			
Boulon de fixation de la tuyauterie . .	2				13.2229	13.2229	13.2229
Rondelle grower pour dito	2	10549					
Ecrou pour dito	2	0.10.05.05					
Bouchon pour carter côté pompe . . .	1				13.2230	13.2230	13.2230
Joint en fibre pour dito	1				13.0236	13.0236	13.0236
Rondelle	1				67315	67315	67315
Embrayage. (PLANCHE 3)							
Pignon d'embrayage ass. avec buselure et cuvette (pour embrayage à disque ferodo)	1	13.0255					
Pignon d'embrayage ass. avec buselure et cuvette (p' embrayage à pastilles)	1	13.4255					
Buselure en bronze de pignon d'embrayage	1	13.0253					
Cuvette d'embrayage	1	13.0254					
Rivets pour dito	8	10874					
Disque d'embrayage ass. avec ferodo (jusqu'à épuis.)	2		13.0260	13.4294	13.0260	13.4294	13.4294
Disque ferodo pour dito	2		13.0234	13.4263	13.0234	13.4263	13.4263
Rivet pour dito	16		3V1194	13.4268	3V1194	13.4268	13.4268
Porte-disque de friction	2		13.0261	13.4261	13.0261	13.4261	13.4261
Disque porte-pastilles (après épuis. de 130260 et 134294)	2	13.4260					
Pastille de friction pour dito	60	86.0536 ou 13.4259					
Disque de frottement (pour embrayage à disque ferodo)	1	13.0262					
Disque de frottement (pour embrayage à pastilles)	1	13.4262					
Noix d'entraînement	1	13.0264					
Bille pour dito Ø 5,32" (3,97)	33	10603					

MOTOS F. N. XIII • NOMENCLATURE DES PIÈCES DE RECHANGE

DESIGNATIONS	Nombre de pièces	N ^{os} d'application à tous les types	250 cc OHV	350 cc OHV	350 cc SV	450 cc SV	450 cc SIDE-CAR
au de retenue sur pignon de prise directe	1	13.0265					
au de retenue susdit et retouché pignon de prise directe (suivant coin)	1	13.0172					
au mobile d'embrayage (pour embrayage ferrodo)	1	13.0266					
au mobile d'embrayage (pour embrayage à pastilles)	1	13.4266					
le porte-ressorts	1	13.0270					
de retenue du disque porte-ress.	3	13.0258					
rt extér. (p ^r emb. à disque ferrodo)	6	13.0256					
rt intér. " " "	9	13.0257					
rt extér. " " "	3	13.0269					
rt (embrayage à pastilles)	9	13.0269					
tte de ressort	9	13.0273					
de la butée	1	13.0271					
elle de butée	2	13.0272					
pour dito Ø 5,32" (3.97)	15	10603					
au de sûreté	1	86.0556					
r de débrayage chromé (luxe)	1	13.0274 L					
r de débrayage cadmié (standard)	1	13.0274 S					
pour dito	1	13.0275					
Changement de vitesses.							
(PLANCHE 3)							
primaire cannelé	1	13.0276					
elle pour dito	1	13.0282					
on baladeur 3 ^e et 4 ^e vitesses	1	13.7277					
on de prise directe	1	13.7278					
elle entretoise pour pignon	1	13.0279					
pour roulement côté embrayage	1	13.0280					
retenue roulement sur arbre prim.	1	13.0281					
le fixation dito	4	86.0201					
on de 3 ^e vitesse	1	13.7283					
on chaîne 15 dents	1			13.0284	13.0284		
on chaîne 16 dents	1					13.0285	
on chaîne 14 dents	1		13.0289				13.0289
elle d'étanchéité pour pignon de chaîne	1	13.0299					
ercle pour roulement côté pignon chaîne	1	13.0287					
le fixation dito	4	90642					

*roulement 30x62x16 - 0206 SKI nouveau modèle
" " 30x72x17 - ancien "*

DESIGNATIONS	Nombre de pièces	N ^{os} d'application à tous les types	250 cc OHV	350 cc OHV	350 cc SV	450 cc SV	450 cc SIDE-CAR
Arbre secondaire ass. avec buselures	1	13.0290					
Buselure bronze d'arbre secondaire	2	13.0292					
Axe de kickstarter	1	13.0293					
Buselure en bronze pour dito	1	13.0152					
Pignon 1 ^{re} vitesse	1	13.7295					
Pignon 2 ^e vitesse et mise en marche	1	13.7296					
Pignon baladeur 1 ^{er} vitesse	1	13.7297					
Pignon baladeur 2 ^e vitesse	1	13.7298					
Clavette pour pignon chaîne	1	71016					
Ecrou pour pignon chaîne	1	71022					
Goupille pour dito	1	10503					
Cliquet de mise en marche	1	13.0301					
Ressort de poussée pour dito	1	71090					
Ergot pour cliquet	1	13.0303					
Couvercle pour axe de kick assemblé avec buselure	1	13.0304					
Buselure en bronze pour axe kick	1	13.0306					
Ressort de rappel kick (extérieur)	1	13.0307					
Ressort de rappel kick (intérieur)	1	13.0308					
Vis à tête fraisée pour couvercle kick	4	90642					
Cuvette d'appui des ressorts (intérieure)	1	13.0309					
Cuvette d'appui des ressorts (extérieure)	1	13.0320					
Pédale de mise en marche chromée (luxé)	1	13.0310 L					
Pédale de mise en marche cadmiée (Standard)	1	13.0310 S					
Ergot pour pédale	1	10976					
Bobine en caoutchouc pour pédale	1	13.0318					
Ecrou pour pédale	1	3. V. 1421					
Bille Ø 8 pour arrêt de pédale	1	10595					
Ressort de poussée pour dito	1	71097					
Accouplement de manivelle de mise en marche chromé (luxé)	1	13.0314 L					
Accouplement de manivelle de mise en marche cadmié (Standard)	1	13.0314 S					
Bouchon pour accouplement	1	13.0313					
Clavette pour accouplement	1	13.0315					
Ecrou pour dito	1	0.10.06.06					
Rondelle pour dito	1	67315					
Butée en caoutchouc pour pédale de mise en marche	1	11.0654					
Rondelle appui pour dito	2	20081 X					
Rondelle de retenue pour dito	1	86.0652					
Buselure en acier p ^r axe de commande	2	13.0326					

MOTOS F. N. XIII • NOMENCLATURE DES PIÈCES DE RECHANGE

DESIGNATIONS	Nombre de pièces	N ^{os} d'application à tous les types	250 cc OHV	350 cc OHV	350 cc SV	450 cc SV	450 cc SIDE-CAR
de commande des fourchettes . . .	1	13.4328					
chon pour dito	1	13.0329					
chette 1 ^{re} et 2 ^e vitesses	1	13.0337					
chette 3 ^e et 4 ^e vitesses	1	13.0333					
t pour fourchettes	2	13.4334					
pille de retenue dito	2	10503					
Sélecteur.							
(PLANCHE 3)							
vercle support sélecteur assemblé							
rec buselure	1	13.0350					
elure en bronze pour dito	1	13.0352					
de fixation du couvercle	4	90642					
elure (en acier) support d'axe (car-							
r droit)	1	13.0354					
de commande sélecteur	1	13.0356					
port du sélecteur	1	89.0695					
attache dito	1	89.0696					
attache dito	1	13.0357					
net du sélecteur	1	13.0362					
ette guide du cliquet de verrouillage	1	86.0680					
uet de verrouillage des vitesses . .	1	86.0685					
ort pour dito	1	86.0686					
uet de sélecteur	2	89.0701					
ort pour dito	2	89.0702					
è-cliquets	1	13.0366					
de frottement pour dito	1	89.0706					
e du porte-cliquet	1	89.0707					
pille pour dito	2	TN 572 n° 1 \varnothing 5					
ort de rappel porte-cliquets	1	11.0709					
delle d'appui du ressort	1	89.0710					
de commande sélecteur chro-							
se (luxe)	1	13.0370 L					
de commande sélecteur cadmiée							
andard)	1	13.0370 S					
ne en caoutchouc pour dito	1	86.0654					
de blocage de pédale	1	110.06.20					
PARTIE CYCLE							
Cadre							
(PLANCHE 4)							
de protection supér. tête à billes .	1	13.4445	13.4400	13.4400	13.4400	13.4400	13.6401

DESIGNATIONS	Nombre de pièces	N° ^s d'application à tous les types	250 cc OHV	350 cc OHV	350 cc SV	450 cc SV	450 cc SIDE-CAR
Bague de roulement supér. sur cadre . . .	1	13.4447					
Attache pompe inférieure	1	13.4442					
Vis pour dito	1	150.05.10					
Ecrou pour dito	1	0.10.05.05					
Articulation fourche arrière.							
Repose-pieds.							
(PLANCHE 4)							
Axe de pivotement de fourche arrière . . .	1	13.4458					
Rondelle de frottement	2	13.1455					
Bague ass. avec buselures pour dito . . .	2	13.4461					
Buselure autolubrificante	2	13.4463					
Assise pour vis de fixation de l'axe . . .	1	13.4464					
Sûreté pour vis	1	13.4465					
Vis de fixation de l'axe de pivotement . .	1	13.4466					
Support du garde-chaîne AV	1	13.0459					
Plaque de fixation du moteur à l'arrière . .	1	13.0451					
Plaque attache moteur à l'avant	2	13.4455					
Plaque attache moteur à l'arrière	1	13.0456					
Boulon fixation attache moteur au cadre . .	3	13.0065					
Boulon attache moteur au cadre	1	13.0467					
Rondelle grower pour dito	4	10553					
Ecrou pour dito	4	0.10.10.10					
Support repose-pied gauche	1	13.0460					
Support repose-pied droit	1		13.0465	13.0465	13.0465	13.0465	13.6430
Rondelle pour support repose-pied	2		13.0474	13.0474	13.0474	13.0474	
Rondelle p ^r support repose-pied gauche . . .	1						13.0474
Vis de fixation repose-pied	2		TN 562 n° 2 Ø 10	TN 562 n° 2 Ø 10	TN 562 n° 2 Ø 10	TN 562 n° 2 Ø 10	
Rondelle grower pour dito	2		10563	10563	10563	10563	
Vis de fixation repose-pied gauche	1						TN 562 n° 2 Ø 10
Rondelle grower pour dito	1						10563
Boulon fixation repose-pied droit	2						13.6432
Ecrou pour dito	2						0.20.12.08
Rondelle grower pour dito	2						10554
Bloc caoutchouc pour repose-pied	2	72039					
Rondelle de calage dito	2	3 V 898					
Rondelle de butée	2	74008					
Support de l'avertisseur	1	13.0461					
Fourche arrière.							
Fourche arrière (jusqu'à épuisement) . . .	1	13.4460					
Fourche arrière (après épuis. de 134460)	1	13.7460					

MOTOS F. N. XIII • NOMENCLATURE DES PIÈCES DE RECHANGE

DESIGNATIONS	Nombre de pièces	N ^{os} d'application à tous les types	250 cc OHV	350 cc OHV	350 cc SV	450 cc SV	450 cc SIDE-CAR
on pour œillet d'entraînement . . .	2	13.4478					
u pour dito	2	0.10.10.10					
delle grower pour dito	2	10553					
anneaux élastiques assemblés . . .	2		13.2489	13.2489	13.2489	13.2489	13.6490
en caoutchouc AV	2	13.6811					
en caoutchouc AR	2	13.2490					
eau élastique	2	13.6812					
eau élastique	2	13.6815					
eau élastique	2	13.6813					
eau élastique	2						13.6814
ne acier AR pour anneau	2	13.2485					
ne acier AV pour anneau	2	13.6806					
on pour bobine AV	2	13.2487					
u pour boulon de bobine	2	0.20.10.07					
delle grower pour dito.	2	10553					
extérieure retenue anneau	2	13.2488					
e en caoutchouc fourche AR	1	13.2499					
on fixation dito	2	110.06.45					
u pour dito.	2	0.10.06.06					
delle grower pour dito.	2	10551					
Tendeurs de culasse.							
(PLANCHE 4)							
leur de culasse	1		13.0482	13.0482	13.2482	13.5482	13.5482
on fixation dito sur cadre	1	110.08.35					
delle grower pour dito.	1	10552					
u pour dito	1	0.10.08.08					
Echappement.							
(PLANCHE 5)							
d'échappement	1		13.3610	13.3610	13.5510	13.5510	13.6510
fixation sur cadre	1	110.08.20					
u pour vis	1						0.10.08.08
delle grower pour dito.	1		10562	10562	10562	10562	10552
delle entretoise fixation au cadre							
ivant besoin)	1		13.0622	13.0622	13.0622	13.0622	
u serrage tube à la culasse	1		13.0503	13.0503			
Silencieux.							
(PLANCHE 5)							
échappement (luxe)	1	13.1501 L					
échappement (Standard)	1	13.1501 S					
fixation dito au cadre	1	110.08.25					
delle grower	1	10552					

DESIGNATIONS	Nombre de pièces	N ^{os} d'application à tous les types	250 cc OHV	350 cc OHV	350 cc SV	450 cc SV	450 cc SIDE-CAR
Béquille. (PLANCHE 5)							
Béquille	1		13.1512	13.1512	13.1512	13.1512	
Axe de charnière pour dito	1		13.1519	13.1519	13.1519	13.1519	
Rondelle pour dito	1		10268	10268	10268	10268	
Ecrou pour dito	1		0.20.08.06	0.20.08.06	0.20.08.06	0.20.08.06	
Lame ressort d'attache	1		13.1520	13.1520	13.1520	13.1520	
Lame inférieure ressort d'attache	2		13.1522	13.1522	13.1522	13.1522	
Ressort de rappel béquille	1		13.3519	13.3519	13.3519	13.3519	
Patte d'attache dito à la fourche	1		13.1523	13.1523	13.1523	13.1523	
Fourche directrice. (PLANCHE 5)							
Fourche directrice	1	13.5550 ou 13.7560					
Ecrou de réglage du tube G.	1	13.0537					
Raccord supérieur du tube G.	1		13.5567	13.5567	13.5567	13.5567	13.6567
Vis de serrage pour dito	2	110.08.25					
Clavette cylindrique	2	13.4568					
Boulon pour dito	1	110.08.45					
Ecrou pour dito	1	0.10.08.08					
Rondelle grower	1	10552					
Rondelle entretoise pour raccord supér.	2	13.5574					
Bride de fixation guidon ass. av. goujon	2	13.7569					
Goujon de bride	4	13.7589					
Ecrou pour dito	4	0.10.08.08					
Rondelle grower pour dito	4	10552					
Cuvette supér. du tube G. dans collier	1	13.5571					
Cuvette infér. du tube G. sur tube G.	1	13.4587					
Cuvette inférieure tête à billes	1	13.5572					
Billes Ø 13/16" (4,76 mm)	46	10604					
Couvercle pour anti-vol « Neiman »	1	13.5569					
Ressort pour dito	1	13.5570					
Goupille pour couvercle	1	13.5573					
Frein de direction. (PLANCHE 5)							
Volant assemblé avec tige	1	13.7575					
Volant sans tige	1	13.0543					
Tige nue pour volant	1	13.7576					
Goupille d'assemblage pour volant	1	TN 572 n° 6 Ø 3					

MOTOS F. N. XIII • NOMENCLATURE DES PIÈCES DE RECHANGE

DESIGNATIONS	Nombre de pièces	N ^{os} d'application à tous les types	250 cc OHV	350 cc OHV	350 cc SV	450 cc SV	450 cc SIDE-CAR
rt pour frein de direction	1	61616					
te pour dito	1	77478					
lle en ferodo de friction (infér.).	1	13.4595					
lle en ferodo de friction (supér.).	1	13.4586					
e mobile assemblée	1	13.5577					
fixe de frein de direction	1	13.4579					
e fixation pour dito	1	110.08.20					
lle grower pour dito	1	10552					
e pour frein de direction	1	13.4580					
Suspension élastique avant							
(PLANCHE 6)							
nférieur pour support des bandes							
stiques	2	13.4581					
de localisation de l'axe inférieur	2	0.20.10.07					
lle grower pour dito	2	10553					
ure en acier pour axe support des							
des élastiques	4	13.4584					
upérieur support des bandes élas-							
tes (après épuis. de 13.4585)	2	13.6585					
upérieur support des bandes élast.	2	13.4585					
ge pour dito	2	13.5585					
our axe supérieur 134585	2	110.08.20					
our axe supérieur 136585	2	110.08.15					
lle grower pour dito	2	10552					
de localisation des bandes élast.	2	13.4588					
ent élastique	2	13.4590					
en caoutchouc	4	13.0490					
au élastique	4 + X	13.4592					
au élastique	2 - 2 X	13.4593					
au de retenue élément élastique .	2	13.4597					
Fourche mobile							
et articulation roue avant.							
(PLANCHE 6)							
			13.5600	13.5600	13.5600	13.5600	13.6601
he mobile avant	1						
l'articulation	1	13.7606					
lle de frottement	2	13.7597					
le blocage de l'axe	1	13.7609					
ure auto-lubrifiante pour axe	2	13.5622					

DESIGNATIONS	Nombre de pièces	N ^{os} d'application à tous les types	250 cc OHV	250 cc OHV	350 cc SV	450 cc SV	450 cc SIDE-CAR
Tableau de bord. (PLANCHE 6)							
Tableau de bord	1	13.5610					
Bouton-tirette pour air	1	13.4613					
Ergot d'arrêt pour dito	1	TN 572 n° 2 \emptyset 3					
Bouton-tirette pour avance à l'allumage	1	13.4619					
Ressort de tirette pour air	1	13.4621					
Vis de fixation tableau de bord	2	13.4617					
Rondelle d'appui pour dito	2	13.4618					
Support appui de gaine	2	13.4624					
Selle. (PLANCHE 6)							
Selle assemblée avec couverture et rembourrage	1	13.2625					
Plateau de selle nu	1	13.2605					
Couverture de selle	1	13.2620					
Rembourrage de selle en caoutchouc mousse	1	13.1612					
Armature de selle (pour machine avec ressorts de selle courts)	1	13.1615					
Armature de selle (pour machine avec ressorts de selle longs)	1	13.2606					
Axe de pivotement de la selle	1	13.0615					
Vis pour dito	1	110.08.15					
Rondelle grower pour dito	1	10552					
Axe d'appui des ressorts de selle	1	13.2616					
Ressort de selle long (luxe)	2	13.0617 L					
Ressort de selle long (Standard)	2	13.0617 S					
Ecrou de fixation inférieur pour dito	2	0.20.10.07					
Entretoise d'appui des ressorts	2	13.2623					
Rondelle d'appui pour dito	2	TN 571 n° 6					
Ecrou de fixation pour dito	2	0.10.10.10					
Rondelle grower pour dito	2	10553					
Ressort de selle court (jusqu'à épuisement) luxe	2	13.1617 L					
Ressort de selle court (jusqu'à épuisement) Standard	2	13.1617 S					
Rondelle pour ressort de selle	6	TN 571 n° 6					
Ecrou de fixation support de ressort	2	0.10.08.08					
Boulon de fixation support de ressort	2	110.08.25					
Rondelle grower pour dito	2	10552					

MOTOS F. N. XIII • NOMENCLATURE DES PIÈCES DE RECHANGE

DESIGNATIONS	Nombre de pièces	N ^{os} d'application à tous les types	250 cc OHV	350 cc OHV	350 cc SV	450 cc SV	450 cc SIDE-CAR
de fixation selle sur armature . . .	2	0.10.08.08					
selle grower pour dito.	2	10552					
coque pour siège passager	2	13.0618					
selle intermédiaire pour dito	2	13.0619					
Guidon. (PLANCHE 7)							
manchon complet chromé (luxe)	1	13.5626 L					
manchon complet émaillé (Standard) . . .	1	13.5626 S					
coque de guidon chromé (luxe)	1	13.5627 L					
coque de guidon émaillé (Standard) . . .	1	13.5627 S					
garniture d'arrêt de gaine de débrayage et frein	2	13.4633					
ressort de commande de frein	1	13.5634					
ressort de commande débrayage	1	13.5635					
ressort de calage leviers de commande dé- brayage et frein	2	13.4636					
ressort pour dito	2	13.4637					
ressort du décompresseur	1	13.4638					
ressort de calage pour dito	1	13.4639					
ressort pour dito	1	13.4640					
ressort et pour leviers de commande dé- brayage et frein	2	13.4650					
Bouton de klaxon. (PLANCHE 7)							
ressort de poussoir	1	13.4641					
ressort pour dito	1	13.4644					
ressort d'arc pour boîtier de bouton de klaxon	1	13.4645					
ressort supérieure p ^r bouton de klaxon . .	1	13.4646					
ressort inférieur	1	13.4647					
ressort du milieu pour bouton de klaxon .	1	13.4648					
ressort de l'infér. pour bouton de klaxon . .	1	13.4649					
Poignée tournante. (PLANCHE 7)							
ressort pour poignée	1	13.4651					
ressort de collier supérieur	1	13.4654					
ressort de collier inférieur assemblé avec res- sort et vis de réglage	1	13.4655					

DESIGNATIONS	Nombre de pièces	N ^o d'application à tous les types	250 cc OHV	350 cc OHV	350 cc SV	450 cc SV	450 cc SIDE-CAR
Demi-collier inférieur nu	1	13.4656					
Ressort de réglage pour dito	1	13.4657					
Vis de réglage	1	13.4658					
Contre-écrou pour dito	1	13.4659					
Embout appui de gaine	1	13.4633					
Poignée caoutchouc	2	13.4663					
Vis de fixation des colliers	2	13.4660					
Roue avant et side-car. (PLANCHE 7)							
Roue ass. avec corps de moyeu (luxe)	1	13.0650 L					
Roue ass. avec corps moyeu (Standard)	1	13.0650 S					
Jante à base creuse 19 x 2,5 (luxe)	1	3. V. 1160 L					
Jante à base creuse 19 x 2,5 (Standard)	1	3. V. 1160 S					
Rayon côté tambour jauge 11, long.: 215 mm (luxe)	18	13.0652 L					
Rayon côté tambour jauge 11, long.: 215 mm (Standard)	18	13.0652 S					
Rayon côté flasque jauge 11, long.: 218 mm (luxe)	18	13.0653 L					
Rayon côté flasque jauge 11, long.: 218 mm (Standard)	18	13.0653 S					
Nipple pour rayon (luxe)	36	73523 L					
Nipple pour rayon (Standard)	36	73523 S					
Corps de moyeu sans joues (luxe)	1	13.0660 L					
Corps de moyeu sans joues (standard)	1	13.0660 S					
Joue de moyeu côté droit (luxe)	1	13.0662 L					
Joue de moyeu côté droit (Standard)	1	13.0662 S					
Tambour de frein (luxe)	1	13.0813 L					
Tambour de frein (Standard)	1	13.0813 S					
Graisseur pour moyeu	1	13.0444					
Axe de roue AV et side-car	1	13.0665					
Roulement à billes p ^r dito (12x37x12)	2	SKF 6301					
Rondelle de localisation graissage	2	13.0666					
Rondelle extér. de protection roulement	2	13.0667					
Entretoise pour roulement côté droit	1	13.0816					
Bourrage en feutre côté droit	1	13.0817					
Ecrou de blocage roulement côté droit	1	13.0818					
Bourrage en feutre côté gauche	1	13.0819					
Rondelle de centrage dans la fourche	2	13.0670					
Ecrou pour axe	6	3. V. 1421					

MOTOS F. N. XIII • NOMENCLATURE DES PIÈCES DE RECHANGE

DESIGNATIONS	Nombre de pièces	N°s d'application à tous les types	250 cc OHV	350 cc OHV	350 cc SV	450 cc SV	450 cc SIDE-CAR
Frein avant et side-car. (PLANCHES 7-8 et 13)							
axe fixe de frein ass. avec buselure	1		13.6827	13.6827	13.6827	13.6827	13.0830
came de frein	1		13.6839	13.6839	13.6839	13.6839	13.0839
ore en laiton de plaque de frein .	1	13.0842					
de frein	1	0.20.08.06					
pour dito	1	10562					
elle grower pour dito	1	110.08.25					
tenue patte fixe	1	10552					
elle grower pour dito	1		13.6844	13.6844	13.6844	13.6844	13.0844
de frein	1						
ent de frein ass. avec ruban . . .	2	13.0840					
1 de segment de frein	2	13.0833					
pour dito	16	13.0832					
rt de rappel des segments	2	3 V. 1196					
de frein	1		13.0691	13.0691	13.0691	13.0691	13.6766
de blocage dito	1	0.20.08.06					
elle creuse pour dito	1	13.0852					
elle plate pour dito	1	13.0854					
rt de rappel levier frein	1		13.6693	13.6693	13.6693	13.6693	13.6769
e pour levier de frein	1	70127					
pour dito	1	70128					
elle fendue pour dito	1	10502					
Pneus.							
cordé à tringles 26 × 3,5		13.0695					
ibre à air pour dito		13.0696					
de jante pour dito		13.0697					
Garde-boue avant. (PLANCHE 8)							
garde-boue AV (luxe)	1	13.4700 L					
garde-boue AV (standard)	1	13.4700 S					
on de fixation à la fourche	8	110.06.15					
elle grower pour dito	8	10551					
de fixation	8	0.10.06.06					
elle plate pour fixation AV	2	67315					

DESIGNATIONS	Nombre de pièces	Nos d'application à tous les types	250 cc OHV	350 cc OHV	350 cc SV	450 cc SV	450 cc SIDE-CAR
Plaque avant. (PLANCHE 8)							
Plaque de roulage avant	1	91944 A					
Boulon de fixation pour dito	2	110.06.10					
Ecrou pour dito	2	0.16.06.06					
Rondelle grower pour dito	2	10551					
Compteur et commande compteur. (PLANCHES 8 et 12)							
Compteur kilométrique « Smith »	1	13.4735					
Flexible complet pour dito, long. 1 m 450	1	13.4738					
Flexible nu sans gaine	1	13.4739					
Gaine de flexible nue	1	13.1740					
Ampoule pour compteur	1	13.1736					
Etrier pour fixation compteur	1	13.5731					
Pignon de commande assemb. avec axe	1	13.4502					
Rondelle de retenue pour axe	1	13.4504					
Ecrou pour biellette	1	13.4506					
Biellette porte pignon ass. avec buse-lure	1	13.3505					
Buselure de biellette	2	13.3507					
Axe de biellette	1	13.3513					
Support fixe au cadre	1	13.3515					
Anneau de sûreté pour axe de biellette	2	13.3516					
Boulon attache support au cadre	2	110.06.20					
Ecrou pour dito	2	0.10.06.06					
Rondelle grower pour dito	2	10551					
Carcan d'attache ressort de rappel	1	13.3511					
Carcan d'attache ressort de rappel	1	13.3520					
Boulon fixant carcans	2	110.06.15					
Ecrou pour dito	2	0.10.06.06					
Rondelle grower	2	10551					
Ressort de rappel	2	43.3519					
<i>écrou support écrou à gaine</i>	1	<i>13.3505</i>					
Batterie et support. (PLANCHE 8)							
Batterie Tudor 6 volts 10 amp./h.	1	13.1754					
Support de batterie ass. avec patte de fixation sans bande de fixation batter.	1	13.1770					
Patte de fixation du support	1	13.1756					
Allonge pour dito	1	13.1757					

13 55 02
13 55 04
13 55 09
13 55 05

13 55 13

MOTOS F. N. XIII • NOMENCLATURE DES PIÈCES DE RECHANGE

DESIGNATIONS	Nombre de pièces	N ^{os} d'application à tous les types	250 cc OHV	350 cc OHV	350 cc SV	450 cc SV	450 cc SIDE-CAR
d'assemblage (extérieur)	3	10873					
d'assemblage (intérieur)	3	10874					
e de fixation de la batterie (pour terie Tudor)	1	89.1322					
de la bande d'attache	1	89.1323					
toise pour support de batterie (pour terie Tudor)	1	13.0761					
in pour support de batterie	2	11.1331					
d'articulation lisse	1	76932 A					
d'articulation AV	1	13.0767					
d'articulation fileté	2	89.1326					
'attache de la bande et support.	1	89.1327					
e serrage support et prise de masse	1	15.1334					
i pour dito	1	0.10.06.06					
elle grower pour dito	1	10552					
Bobine.							
(PLANCHE 8)							
ie Miller 6 volts, type F (pour dyna- 50 W)	1	13.1766					
è de la bobine à la bougie	1	13.1762					
er d'attache bobine	2	13.1764					
n pour dito	2	110.06.20					
i pour dito	2	0.10.06.06					
elle grower pour dito	2	10551					
Phare - Lanterne AR - Klaxon.							
(PLANCHE 8)							
è Miller, type 75 CV	1	13.4775					
oule centrale 6 volts, 22/22 Watts able filaments	1	13.0751					
oule de stationnement 6 V, 3 W, lot et baïonnette pour phare Miller.	1	13.1768					
oule pour lampe de contrôle 610 K, V, 0,3 A, culot K	1	13.1773					
erne AR sans stop	1	13.1769					
oule pour dito 6 V, 3 W, culot ionnette pour lanterne AR Miller	1	13.1771					
mande code avec collier d'attache guidon et câbles	1	13.1774					
mande code avec collier	1	13.0770					

DESIGNATIONS	Nombre de pièces	Nos d'application à tous les types	250 cc OHV	350 cc OHV	350 cc SV	450 cc SV	450 cc SIDE-CAR
Klaxon Marelli 6 V, type T 38	1	13.0773					
Boulon fixant dito	1	110.10.25					
Ecrou pour dito	1	0.10.10.10					
Rondelle grower	1	10553					
Câblage électrique.							
(PLANCHE 8)							
Câble du phare à la batterie 1 m × 1,5	1	13.1777					
Câble du phare à la masse 1 m 30 × 1,5	1	13.1778					
Câble du phare à la dyn. 0 m 90 × 1,5	1	13.1779					
Câble du phare à la bobine 0 m 90 × 1,5	1	13.1780					
Câble phare à la lanterne AR 2 m × 1,5	1	13.1781					
Gaine pour faisceau des câbles du phare 0 m 400	1	13.1788					
Câble triple conducteur du phare à l'inverseur commande code 0 m 50 × 1,5	1	13.1786					
Soulier de câble pour batterie	2	13.1789					
Soulier de câble pour masse	2	13.1790					
Soulier de câble pour bobine	2	13.1791					
Fiche mâle à 2 broches pour dynamo	1	13.1792					
Câble de la dynamo à la bobine 0 m 50 × 1,5	1	13.1782					
Câble de la batterie à la masse 0 m 220 × 1,5	1	13.1783					
Câble de la bob. au klaxon 0 m 640 × 1,5	1	13.1784					
Câble du klaxon au bouton 0 m 940 × 1,5	1	13.1785					
Capuchon en caoutchouc pour dynamo .	1	13.1793					
Capuchon en caoutchouc pour bobine .	1	13.1794					
Câble de la batt. à la dyn. 0 m 35 × 1,5	1	13.1797					
Câble du compteur à la borne de lanterne AR 0 m 40 × 1,5	1	13.1795					
Câble de la lanterne AR à la masse 1 m 400 × 1,5	1	13.1796					
Attache-câble	18	1977 X					
Soulier de câble pour câble bobine au klaxon	1	T. 8. 1717					
Raccord en laiton de câble } suivant	1	74568					
Gaine en caoutchouc p ^r dito } besoin	1	74569					
Soulier pour prise de masse	3	29397					
Raccord A.M.P.	2	13.1798					
Gaine pour dito	1	13.1799					

MOTOS F. N. XIII • NOMENCLATURE DES PIÈCES DE RECHANGE

DESIGNATIONS	Nombre de pièces	N° d'application à tous les types	250 cc OHV	350 cc OHV	350 cc SV	450 cc SV	450 cc SIDE-CAR
Roue arrière.							
Moyeu à broches.							
(PLANCHE 9)							
AR assembl. avec corps de moyeu (ke)	1	13.3800 L					
AR assembl. avec corps de moyeu (standard)	1	13.3800 S					
à base creuse 19 x 2,5 (luxé)	1	3. V. 1160 L					
à base creuse 19 x 2,5 (standard).	1	3. V. 1160 S					
en jauge 10, long. 213 mm (luxé)	18	13.3802 L					
en jauge 10, long. 213 mm (stand.)	18	13.3802 S					
en jauge 10, long. 216 mm (luxé)	18	13.3803 L					
en jauge 10, long. 216 mm (stand.)	18	13.3803 S					
le pour dito (luxé)	36	13.3804 L					
le pour dito (standard)	36	13.3804 S					
s de moyeu sans joues (luxé)	1	13.3805 L					
s de moyeu sans joues (standard)	1	13.3805 S					
de moyeu	2	13.3806					
etnoise centrale	1	13.3832					
bour de frein en fonte	1	13.3809					
porte-roulement côté droit assem- blé avec pivots amortisseurs	1	13.7815					
de roulement côté droit nue	1	13.7816					
amortisseur de cage de roulement côté droit	6	13.3817					
porte-roulement côté droit	1	13.3820					
etnoise pour roulement côté droit	1	13.3821					
ement à rouleaux côté droit (7 x 47 x 14)	1	R 317					
elle d'appui du roulement	1	13.3823					
cage en feutre côté droit	1	13.3827					
u de blocage extérieur côté droit	1	77140.B					
porte-roulement côté gauche	1	13.3825					
etnoise pour roulement côté gauche	1	13.3826					
cage en feutre côté gauche	1	13.3827					
u de blocage extérieur côté gauche	1	13.3828					
ement à billes côté gauche (7 x 47 x 14)	1	317 ou SKF 6303					
elle d'appui du roulement	1	13.3823					
u de calage sur porte-roulement	2	13.3829					
elle entretoise côté gauche (épais- sur 1 mm)	1	13.3838					

DESIGNATIONS	Nombre de pièces	Nos d'application à tous les types	250 cc OHV	350 cc OHV	350 cc SV	450 cc SV	450 cc SIDE-CAR
Ecrou de serrage sur pattes du cadre	2	13.3831					
Rondelle d'appui pour dito	2	8903					
Broche centrale	1	13.3835					
Ecrou de blocage sur broche centrale	1	0.10.10.10					
Rondelle d'appui pour broche centrale	2	TN 571 n° 6					
Rondelle grower pour broche centrale	1	10563					
Broche d'entraînement (luxe)	3	13.3840 L					
Broche d'entraînement (standard)	3	13.3840 S					
Couronne de chaîne 38 dents	1	13.3842					
Rondelle grower pour pivots amortiss.	6	10551					
Ecrou pour dito	6	0.10.06.06					
Bloc amortisseur en caoutchouc	6	13.3845					
Tôle de protection extérieure	1	13.3846					
Chaîne. (PLANCHE 9)							
Chaîne de transmission 1/2" — largeur intérieure 7,75 — 124 maillons	1	13.0835					
Frein arrière. (PLANCHE 9)							
Plaque fixe de frein AR assemblée avec buselure de came de frein	1	13.7847					
Buselure en laiton de came de frein	2	13.7839					
Goujon pour bielle de réaction	1	13.0838					
Pivot de frein	1	13.0842					
Rondelle pour dito	1	10562					
Ecrou pour dito	1	0.20.08.06					
Came de frein	1	13.7844					
Segment de frein garni	2	13.3841					
Garniture en ferodo de segment de frein	2	13.3849					
Rivet pour dito	16	13.0832					
Ressort de rappel des segments de frein	2	13.0849					
Levier de commande frein AR	1	13.7860					
Ecrou de blocage dito	1	0.20.08.06					
Rondelle creuse pour dito	1	13.0852					
Rondelle plate pour dito	1	13.7854					
Ressort de rappel du levier	1	13.7855					
Vis tendeur de chaîne	2	13.0856					
Contre-écrou pour dito	2	0.20.08.06					

1.54

1.0835

185x4x20 de 29.

MOTOS F. N. XIII • NOMENCLATURE DES PIÈCES DE RECHANGE

DESIGNATIONS	Nombre de pièces	N ^{os} d'application à tous les types	250 cc OHV	350 cc OHV	350 cc SV	450 cc SV	450 cc SIDE-CAR
Tringle de réaction. (PLANCHE 9)							
Tringle de réaction	1	13.0870					
Tringle réglable pour dito	1	13.0864					
Écrou pour dito	1	13.0922					
Plaque de fixation tringle au cadre	1	13.0863					
Plaque pour dito	2	10552					
Plaque pour dito	1	0.10.08.08					
Plaque pour goujon de plaque fixe	1	0.20.08.06					
Garde-boue arrière (partie fixe). (PLANCHE 10)							
Garde-boue AR partie fixe assemblée avec tringle (luxe)	1	13.7890 L					
Garde-boue AR partie fixe assemblée avec tringle (standard)	1	13.7890 S					
Plaque inférieure de garde-boue	4	13.0877					
Plaque renfort pour dito	2	13.0880					
Plaque fixant dito	8	10870					
Plaque de renfort	1	13.0883					
Plaque fixant dito	2	10869					
Plaque pour dito	2	10265					
Plaque de renfort pour attache sur tringle AR	1	13.0884					
Plaque fixant garde-boue fixe sur tringle	4	10874					
Plaque arrière p ^r garde-boue partie fixe pour fixation AV du garde-boue fixe	1	13.7900					
Plaque pour fixation AV du garde-boue fixe pour dito	2	110.08.25					
Plaque pour dito	2	0.10.08.08					
Plaque grower pour dito	2	10552					
Plaque fixant tringle sur patte arrière (côté gauche)	1	110.08.30					
Plaque fixant tringle sur patte arrière (côté droit)	1	13.0889					
Plaque pour dito	2	0.20.08.06					
Plaque pour grower pour dito	2	10552					

DESIGNATIONS	Nombre de pièces	N ^{os} d'application à tous les types	250 cc OHV	350 cc OHV	350 cc SV	450 cc SV	450 cc SIDE-CAR
Garde-boue arrière (partie démontable) (PLANCHE 10)							
Garde-boue AR partie démontable ass. avec bande et renfort (luxe)	1	13.0910 L					
Garde-boue AR partie démontable ass. avec bande et renfort (standard)	1	13.0910 S					
Bande d'attache du garde-boue sur tringle arrière	1	13.0903					
Rivet d'attache dito	4	10869					
Rondelle pour dito	4	10265					
Renfort pour attache-pied arrière	1	13.0912					
Rivet d'attache dito	4	10874					
Rondelle pour dito	4	10266					
Support de plaque de roulage et lan- terne arrière	1	13.0918					
Vis de fixation dito	2	110.06.15					
Ecrou pour dito	2	0.10.06.06					
Rondelle grower pour dito	2	10551					
Rondelle plate pour dito	2	10267					
Boulon d'attache garde-boue démonta- ble sur tringle	2	13.0921					
Ecrou d'attache garde-boue démonta- ble sur tringle	3	13.0922					
Rondelle grower pour dito	3	10552					
Sacoche. (PLANCHE 10)							
Sacoche assemblée (luxe)	1	13.7940 L					
Sacoche assemblée (standard)	1	13.7940 S					
Couvercle de sacoche	1	13.7945					
Patte d'accrochage	1	13.7944					
Vis de fermeture	1	3 V. 972					
Goupille pour dito	1	10501					
Boulon de fixation sacoche	4	110.08.20					
Rondelle grower pour dito	4	10552					
Ecrou pour dito	4	0.10.03.08					
Rondelle de renfort	4	75903					
Rondelle entretoise pour fixation (sui- vant besoin)	4	10268					

MOTOS F. N. XIII • NOMENCLATURE DES PIÈCES DE RECHANGE

DESIGNATIONS	Nombre de pièces	N ^{os} d'application à tous les types	250 cc OHV	350 cc OHV	350 cc SV	450 cc SV	450 cc SIDE-CAR
Garde-chaîne.							
e-chaîne partie avant (luxe)	1	13.4960 L					
e-chaîne partie avant (standard)	1	13.4960 S					
toise pour fixation sur carter	1	13.0962					
le fixation au carter	1	110.06.35					
le fixation au support moteur	2	110.06.10					
elle grower pour dito	3	10561					
e-chaîne partie arrière (luxe)	1	13.1970 L					
e-chaîne partie arrière (standard)	1	13.1970 S					
d'attache garde-chaîne arrière	1	13.1972					
le fixation à la fourche	2	110.06.15					
le fixation à la patte	2	110.06.10					
elle d'appui pour dito	4	10267					
Pied arrière. (PLANCHE 10)							
arrière	1	13.0970					
née de calage pied	1	87.1295					
elle pour dito	1	10268					
d'articulation du pied	2	13.0723					
Commande frein avant. (PLANCHE 10)							
le assemblé avec gaine, nipples et s de réglage, long. du câble 1 m 270 (2), longueur de la gaine 1 m 100.	1	13.4980					
ette de gaine	2	91204					
le côté levier	1	1886 X					
de réglage	1	91524					
re-écrou	1	91528					
le côté guidon	1	13.4984					
elle d'appui pour cuvettes de gaine	2	13.4982					

DESIGNATIONS	Nombre de pièces	N°* d'application à tous les types	250 cc OHV	350 cc OHV	350 cc SV	450 cc SV	450 cc SIDE-CAR
Commande frein arrière et sur roue side-car. (PLANCHES 10-12 et 13)							
Rondelle p ^r support de pédale de frein	1						13.0474
Vis de retenue du support	1						110.10.20
Graisseur lisse Ø 6 mm	1	90908					
Pédale de frein arrière	1	13.0991					
Axe d'articulation de la pédale	1		13.0992	13.0992	13.0992	13.0992	13.6830
Levier de commande frein arrière . . .	1		13.0993	13.0993	13.0993	13.0993	13.6832
Rondelle côté pédale	1	TN 571 n° 5					
Rondelle creuse côté levier	1		13.0852	13.0852	13.0852	13.0852	
Rondelle plate côté levier	1		13.0854	13.0854	13.0854	13.0854	
Ecrou de serrage pour pédale et levier	2		0.20.08.06	0.20.08.06	0.20.08.06	0.20.08.06	
Ecrou de serrage pour pédale	1						0.20.08.06
Support fixe au cadre pour axe d'arti- culation du levier	1						13.3515
Boulon attache dito	2						110.06.20
Ecrou pour dito	2						0.10.06.06
Rondelle grower pour dito	2						10551
Axe entretoise pour support d'articulat.	1						13.3513
Anneau de sûreté pour dito	2						13.3516
Levier intermédiaire de commande frein roue side-car	1						13.6766
Ecrou blocage dito	1						0.20.08.06
Rondelle creuse pour dito	1						13.0852
Chape pour levier intermédiaire	1						70127
Pivot pour dito	1						70128
Goupille fendue pour dito	1						10502
Tringle de frein arrière	1	13.1996					
Rondelle pour dito	1	10323					
Goupille fendue pour dito	1	10502					
Ecrou de réglage frein	1	3. V 1732					
Ressort pour tringle de frein	1	T 8. 0341					
Ecrou de butée de ressort	2	0.20.08.06					
Câble et gaine avec nipples et vis de réglage pour commande de frein sur roue side-car	1						13.6770
Cuvette pour gaine	2						91204
Nipple pour câble	2						1886 X
Vis de réglage de câble	1						50528
Ecrou pour dito	1						50530

MOTOS F. N. XIII • NOMENCLATURE DES PIÈCES DE RECHANGE

DESIGNATIONS	Nombre de pièces	N ^{os} d'application à tous les types	250 cc OHV	350 cc OHV	350 cc SV	450 cc SV	450 cc SIDE-CAR
Commande débrayage. (PLANCHE 11)							
avec gaine, nipples et vis de réglage, longueur câble 1 m 435 (Ø 2,8). longueur gaine 1 m 190	1	13.4986					
gaine pour gaine	2	1882 X					
du côté levier	1	86.1776					
de réglage	1	50528					
re-écrou pour dito	1	50530					
du côté guidon	1	13.4987					
Commande lève-soupapes. (PLANCHE 11)							
avec gaine, nipples, longueur du câble 0 m 965 (Ø 2), longueur de gaine 0 m 870	1	13.4988					
gaine de gaine	2	91204					
du côté levier	1	70552					
du côté guidon	1	13.4989					
Commande avance allumage. (PLANCHE 11)							
complet avec gaine, nipples, longueur du câble 0 m 873 (Ø 1,5), longueur de la gaine 0 m 782	1	13.1028					
gaine pour gaine	2	87.0388					
gaine pour gaine	2	87.0389					
du côté tableau de bord	1	13.1014					
d'arrêt de gaine côté rupteur	1	13.1049					
re-écrou côté tableau de bord	1	0.20.06.04					
du côté rupteur	1	13.1014					
re-écrou côté rupteur	1	13.2027					
du côté rupteur	1	13.2028					
d'arrêt de gaine côté tableau	1	13.1031					
Commandes carburateur. (PLANCHE 11)							
avec gaine et nipples de commande gaz, long. du câble 1 m 025 (Ø 1,5), longueur de la gaine 0 m 950 pour carburateurs Ø 20 et 22	1	13.1039					

DESIGNATIONS	Nombre de pièces	N ^{os} d'application à tous les types	250 cc OHV	350 cc OHV	350 cc SV	450 cc SV	450 cc SIDE-CAR
Câble avec gaine et nipples de commande gaz, long. du câble 1 m 030 (Ø 1,5), longueur de la gaine 0 m 950 (pour carburateur Ø 1")	1	13.1048					
Cuvette de gaine	2	91204					
Nipple côté carburateur	1	70137					
Nipple côté poignée	1	13.1037					
Câble avec gaine et nipples de commande air, long. du câble 0 m 840 (Ø 1,5), longueur de la gaine 0 m 730	1	13.1041					
Cuvette pour gaine	2	91204					
Nipple côté carburateur	1	70137					
Nipple côté tableau de bord	1	13.4623					
Vis de réglage du câble	1	93972					
Contre-écrou pour dito	1	93974					
Réservoir à essence. (PLANCHE 11)							
Réservoir sans bouchon, ni robinet, ni kneegrips (luxe)	1	13.1070 L					
Réservoir sans bouchon, ni robinet, ni kneegrips (standard)	1	13.1070 S					
Douille pour robinet de vidange	2	86.1807					
Douille de fixation kneegrips	4	86.1828					
Collet pour bouchon	1	15.1814					
Douille de fixation réservoir.	4	13.1055					
Rondelle en caoutchouc appui réserv.	4		13.1057	13.1057	13.1057		
Boulon fixation réservoir	4		110.10.30	110.10.30	110.10.30		
Rondelle en caoutchouc appui réservoir	6					13.1057	13.1057
Boulon fixation réservoir AV	2					110.10.30	110.10.30
Boulon fixation réservoir AR	2					110.10.40	110.10.40
Rondelle appui réservoir	4	13.1058					
Sûreté pour dito	4	13.1059					
Bouchon complet (luxe)	1	15.1830 L					
Bouchon complet (standard)	1	15.1830 S					
Couvercle chromé nu de bouchon (luxe)	1	15.1826 L					
Couvercle nu de bouchon (standard)	1	15.1826 S					
Joint de bouchon	1	15.1827					
Chicane pour bouchon	1	15.1828					
Clame pour bouchon	1	15.1829					
Vis de fermeture du bouchon	1	15.1831					
Ressort pour dito	1	15.1832					
Goupille pour dito	1	10501					
Kneegrips droit	1	86.1826					
Kneegrips gauche	1	86.1827					

MOTOS F. N. XIII • NOMENCLATURE DES PIÈCES DE RECHANGE

DESIGNATIONS	Nombre de pièces	N ^{os} d'application à tous les types	250 cc OHV	350 cc OHV	350 cc SV	450 cc SV	450 cc SIDE-CAR
de fixation pour dito	4	89.0696					
de fixation pour dito	4	86.1834					
de fixation pour ditomanie (luxe)	2	13.1065 L					
de fixation pour ditomanie (standard)	2	13.1065 S					
Tuyauterie d'essence. (PLANCHE 11)							
de communication assemblé avec écrous et écrous	1		13.1077	13.1077	13.1079	13.1079	13.1079
de tube de communication	2				89.1843	89.1843	89.1843
de tube de communication	2				73107 A	73107 A	73107 A
de tube de communication	1		89.1843	89.1843			
de tube de communication	1		73017 A	73017 A			
de pont et du réservoir assem- blé avec filtre (côté gauche)	1		13.1084	13.1084			
de pont et du réservoir assem- blé avec filtre (côté droit)	1		94033	94033			
de pont et du réservoir assem- blé avec filtre (côté droit)	1				13.1082	13.1082	13.1082
de pont et du réservoir assem- blé avec filtre (côté droit)	1		13.1096	13.1096	13.2096	13.2096	13.2096
de pont et du réservoir assem- blé avec filtre (côté droit)	1	89.1843					
de pont et du réservoir assem- blé avec filtre (côté droit)	1	73017 A					
de pont et du réservoir assem- blé avec filtre (côté droit)	1	12.1845					
de pont et du réservoir assem- blé avec filtre (côté droit)	1	12.1846					
Robinet à essence. (PLANCHE 11)							
de robinet à essence assemblé	1	13.1085					
de robinet	1	13.1095					
de robinet pour dito	1	73020					
de robinet pour filtre	1	13.1086					
de robinet pour filtre	1	13.1089					
de robinet pour filtre	1	13.1090					
de robinet pour filtre	1	13.1091					
de robinet pour filtre	1	13.1092					
de robinet pour filtre	1	10125					
de robinet pour filtre	1	13.1093					
de robinet pour filtre	1	TN 572 n° 8 Ø 2					
de robinet pour filtre	1	11.1847					
de robinet pour filtre	2	94033					

DESIGNATIONS	Nombre de pièces	N ^{os} d'application à tous les types	250 cc OHV	350 cc OHV	350 cc SV	450 cc SV	450 cc SIDE-CAR
Roulements à billes.							
(PLANCHE 11)							
Changement de vitesses.							
Roulement à billes 30 × 62 × 16 . . .	1	SKF 6206					
Roulement à billes 17 × 47 × 14 . . .	1	Hofman 317 ou SKF 6303					
Roue avant et side-car.							
Roulement à billes 12 × 37 × 12 . . .	2	SKF 6301					
Roue arrière.							
Roulement à rouleaux 17 × 47 × 14 . .	1	Hofman R. 317					
Roulement à billes 17 × 47 × 14 . . .	1	Hofman 317 ou SKF 6303					
Outillage.							
(Planche 11)							
Pince universelle	1	12.1926					
Clef à molette	1	13.1126					
Démonte-pneus	2	13.1127					
Clef plate de 8-10	1	54504 A					
Clef plate de 12-14	1	11.1957					
Clef plate de 17-21	1	91996					
Clef à tube pour bougie 21-23	1	86.1878					
Clef à tube ass, pour broche	1	13.1132					
Broche pour clef à tube	1	12.1934					
Pompe à pneus avec raccord	1		13.1136	13.1136	13.1136	13.1136	13.1137
Clef de 10 pour réglage des poussoirs .	1	12.1942					
Clef de 12 pour réglage des poussoirs .	2	12.1943					
Tournevis	1	12.1924					
Broche pour montage de la chaîne . .	1	13.1138					
Clef à tube de 14 pour écrous de culasse	1				13.1139	13.1139	13.1139
Clef pour écrou de serrage du tube d'échappement	1		13.1141	13.1141			
Gaine à outils	3	13.1142					
Serrure antivol « Heiman »	1	13.1144					
Clef pour dito	2	13.1145					
Clef à tube de 26 pour moyeu	1	13.1143					

MOTOS F. N. XIII • NOMENCLATURE DES PIÈCES DE RECHANGE

DESIGNATIONS	Nombre de pièces	N° d'application à tous les types	250 cc OHV	350 cc OHV	350 cc SV	450 cc SV	450 cc SIDE-CAR
Porte-bagages non suspendu. (PLANCHE 10)							
bagages	1	13.7930					
n de fixation avant	2	110.08.15					
n de fixation sur tringle de garde-le	2	110.08.20					
elle grower pour dito	4	10552					
Siège arrière suspendu et porte-bagages suspendu.							
Selle et fixation.							
avec couverture	1	13.3003					
sans couverture	1	13.3001					
erture de selle	1	13.3008					
tchouc mousse	1	13.3009					
ort intermédiaire avant de selle	1	13.7012					
n de fixation selle AV s' armature	1	110.08.20					
elle grower pour dito	1	10552					
pour dito	1	0.10.08.08					
e fixation arrière selle sur armat.	2	110.08.20					
elle grower pour dito	2	10552					
Assiette de porte-bagages suspendu et fixation.							
(PLANCHE 12) <i>Tous complétés voir planche 8 - page 23.</i>							
tte de porte-bagages suspendu	1	13.3076					
n de fixation avant sur armature	1	110.08.20					
elle grower pour dito	1	10552					
pour dito	1	0.10.08.08					
e fixation arrière sur armature	2	110.08.20					
elle grower pour dito	2	10552					
toise d'appui	2	13.0622					
Armature et suspension des siège arrière et porte-bagages. (PLANCHE 12)							
rture support (jusqu'à épuisement)	1	13.3016					
rture support (après épuis. 13.3016)	1	13.7016					

DESIGNATIONS	Nombre de pièces	N ^{os} d'application à tous les types	250 cc OHV	350 cc OHV	350 cc SV	450 cc SV	450 cc SIDE-CAR
Raccord gauche pour fixation anneau de suspension	Pour siège avec armature 13.3016	1	13.3055				
Raccord droit pour fixation anneau de suspension		1	13.3056				
Carcan de serrage raccord gauche		1	13.3053				
Carcan de serrage raccord droit .		1	13.3054				
Pivot pour anneau de suspension .		2	13.3060				
Bague entretoise pour pivot . . .		2	13.3061				
Ecrou de fixation dito		2	0.10.10.10				
Rondelle plate pour dito		2	TN 571 n° 6				
Boulon de fixation raccord sur fourche		4	110.08.30				
Ecrou pour dito		4	0.10.08.08				
Rondelle grower pour dito	4	10552					
Pivot pour anneau de suspension .	Pour 13.7016	2	13.7060				
Ecrou pour fixation dito		2	0.10.10.10				
Rondelle pour dito		2	TN 571 n° 6				
Tube en caoutchouc		4	13.0490				
Anneau élastique en caoutchouc . . .		2	13.0492				
Anneau élastique en caoutchouc . . .		2	13.0493				
Anneau élastique en caoutchouc . . .		2	13.0494				
Bobine de frottement pour dito . . .		4	13.3068				
Rondelle de retenue des anneaux . . .		8	13.3069				
Vis de serrage des rondelles		4	13.3073				
Anneau élastique en caoutchouc de compensation	2	13.0495					
Rondelle intermédiaire (suivant besoin).	2	13.0619					
Repose-pieds pour siège arrière suspendu.							
(PLANCHE 12)							
Axe pour repose-pied à visser sur armature	2	13.3046					
Bloc caoutchouc pour dito	2	72039					
Rondelle de calage dito	2	3 V. 898					
Rondelle de butée pour dito	2	74008					
Ecrou de fixation axe repose-pied pour siège avec armature n° 13.3016 . . .	2	0.60.14.10					
Rétroviseur.							
Miroir rétroviseur	1						12.1992

MOTOS F. N. XIII • NOMENCLATURE DES PIÈCES DE RECHANGE

DESIGNATIONS	Nombre de pièces	N°* d'application à tous les types	250 cc OHV	350 cc OHV	350 cc SV	450 cc SV	450 cc SIDE-CAR
Fourche de roue side-car. (PLANCHE 13)							
ne de roue	1						13.6481
e de garde-boue AR	1						13.1600
seur Uni-Gun à presser	1						13.0444
le pivotement Ø 20 mm	1						13.4608
e pivotement renforcé Ø 20,2 mm	1						13.4616
le pivotement renforcé Ø 21 mm	1						13.4622
lle de frottement pour dito	2						13.1592
lle de frottement	2						13.1597
lle intermédiaire (suivant besoin)	1						T 8.0670
lle intermédiaire (suivant besoin)	1						T 8.671
e blocage de l'axe	2						13.4609
t pour raccord suspension	1						13.0588
de fixation dito	1						0.10.08.08
lle grower pour dito	1						10562
Garde-boue side-car. (PLANCHE 13)							
eboue avant	1						13.6776
eboue arrière	1						13.6780
n fixation garde-boue à la fourche	8						110.06.15
lle grower pour dito	8						10551
pour dito	8						0.10.06.06
lle plate pour fixation à l'avant	2						67315
e fixation tôle de protection	8						150.04.10
pour dito	8						0.10.04.04
lle grower pour dito	8						10547
lle plate pour dito	8						10265
lle entretoise (suivant besoin)	8						13.6784
Suspension de roue side-car. (PLANCHES 4 et 13)							
en caoutchouc pour bobine	2						13.6811
au élastique en caoutchouc	1						13.6812
au élastique en caoutchouc	1						13.6813
au élastique en caoutchouc	1						13.6814
au élastique en caoutchouc	1						13.6815
pour élément élast. de suspension	1						13.6805
e pour élém. élast. de suspension	2						13.6806
pour élément élast. de suspension	2						13.6807

DESIGNATIONS	Nombre de pièces	N ^{os} d'application à tous les types	250 cc OHV	350 cc OHV	350 cc SV	450 cc SV	450 cc SIDE-CAR
Ecrou pour élément élast. de suspension	2						0.10.08.08
Rondelle grower pour dito	2						10552
Anneau élastique en caoutchouc de compensation (intérieur)	1						13.0492
Anneau élastique en caoutchouc de compensation (extérieur)	1						13.0493
Bobine pour élément élastique de compensation	2						13.3068
Etrier pour élément élastique de compensation	2						13.6809
Ecrou	2						0.10.08.08
Rondelle grower	2						10552
Caisse side-car.							
(PLANCHE 13)							
Caisse side-car complète	1						13.6851
Bobine en caoutchouc d'appui de la caisse	4						13.6855
Carcan de fixation caisse	4						13.6856
Rondelle pour bobine d'appui de la caisse	8						13.6857
Ecrou de fixation de la caisse à l'avant	4						0.20.12.08
Boulon de serrage des carcans	4						110.08.50
Ecrou pour dito	4						0.10.08.08
Rondelle grower pour dito	4						10552
Axe avant de la caisse	1						13.6860
Support droit de l'axe avant	1						13.6861
Support gauche de l'axe avant	1						13.6865
Vis de fixation des supports de l'axe AV	4						110.08.20
Rondelle grower pour dito	4						10552
Commande changement de vitesse à main.							
(Sur demande.)							
Levier de sélecteur	1	D. 265					
Vis de blocage pour dito	1	110.06.20					
Levier de commande à main ass. avec buselure et pommeau	1	D. 267					
Pommeau de levier	1	3. V. 678					
Rondelle pour dito	1	3. V. 679					
Rotule pour commande à main	2	3. V. 710					
Manchon pour dito	2	3. V. 711					

MOTOS F. N. XIII • NOMENCLATURE DES PIÈCES DE RECHANGE

DESIGNATIONS	Nombre de pièces	N° d'application à tous les types	250 cc OHV	350 cc OHV	350 cc SV	450 cc SV	450 cc SIDE-CAR
bon de réglage	2	3. V. 712					
re-écrou pour dito	2	3. V. 713					
pour rotule	2	3. V. 714					
elle pour rotule	2	71068					
ille fendue pour rotule	2	10501					
le de commande à main	1	D. 271					
re-écrou de réglage	2	13.0922					
ort de levier de commande	1	D. 272					
on de fixation dito	2	110.08.20					
pour dito	2	0.10.08.08					
elle grower	2	10552					
pour fixation du levier de com- mande	1	0.10.10.10					
elle d'appui pour dito	1	TN 571 n° 6					

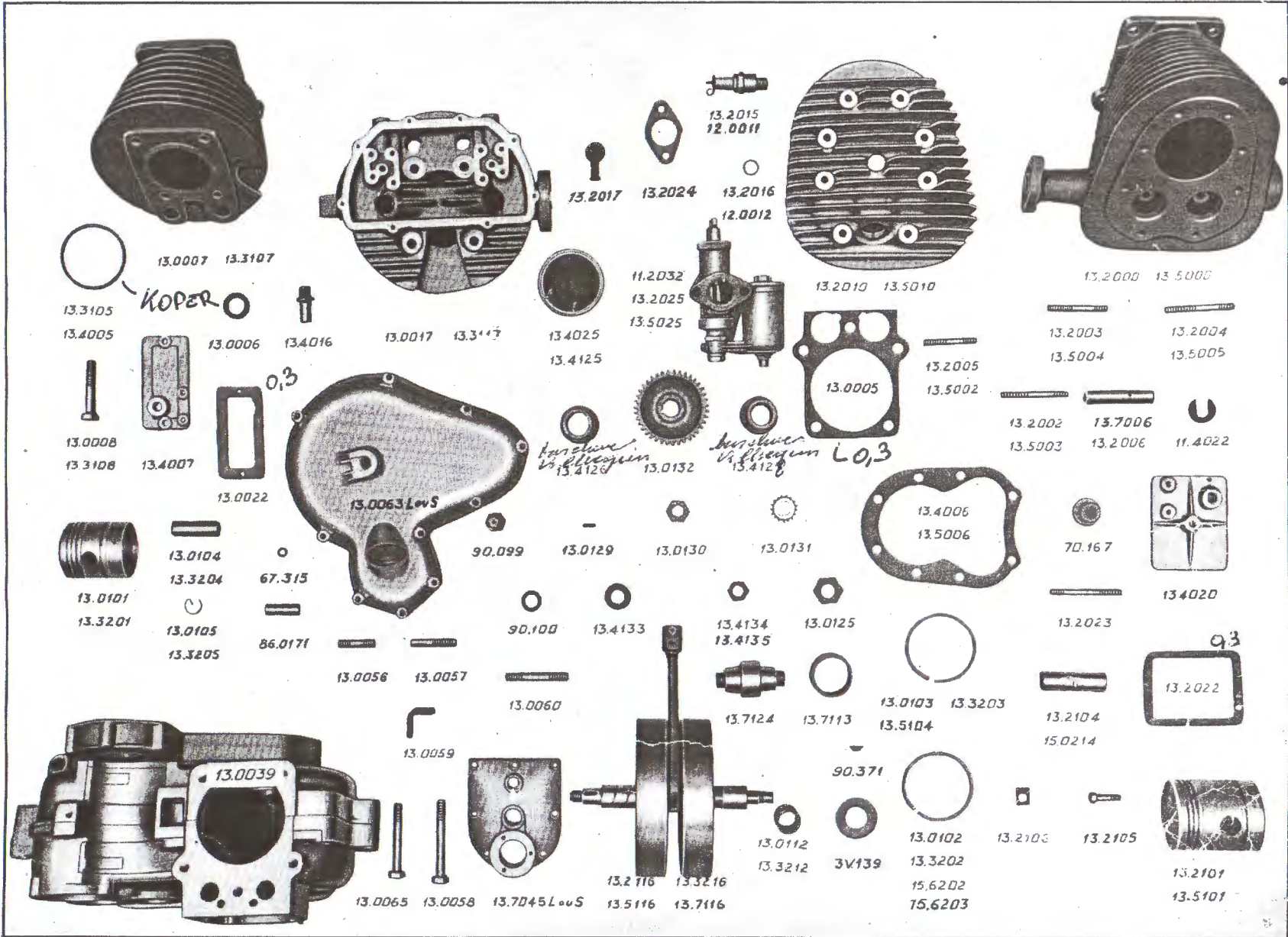

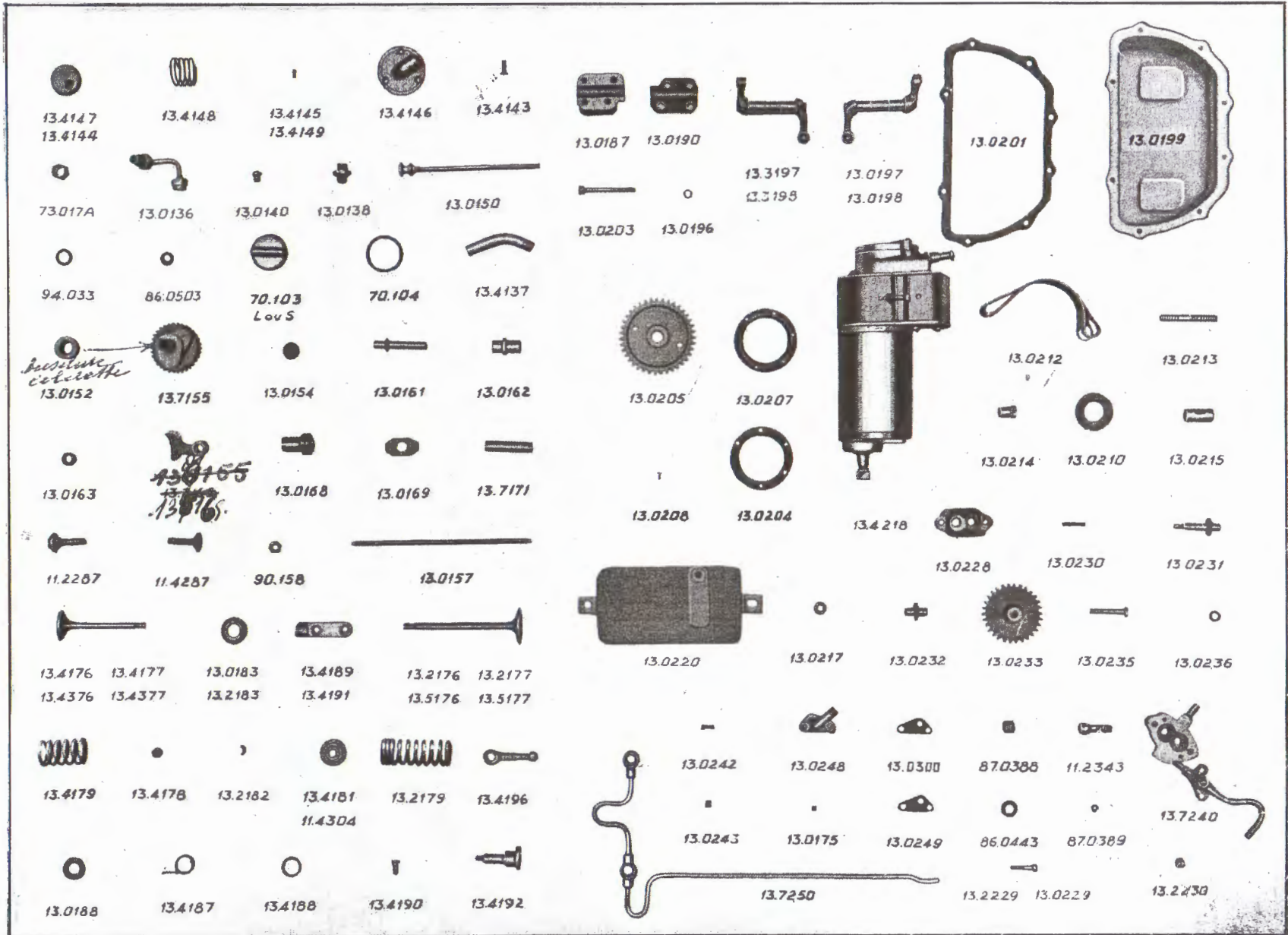

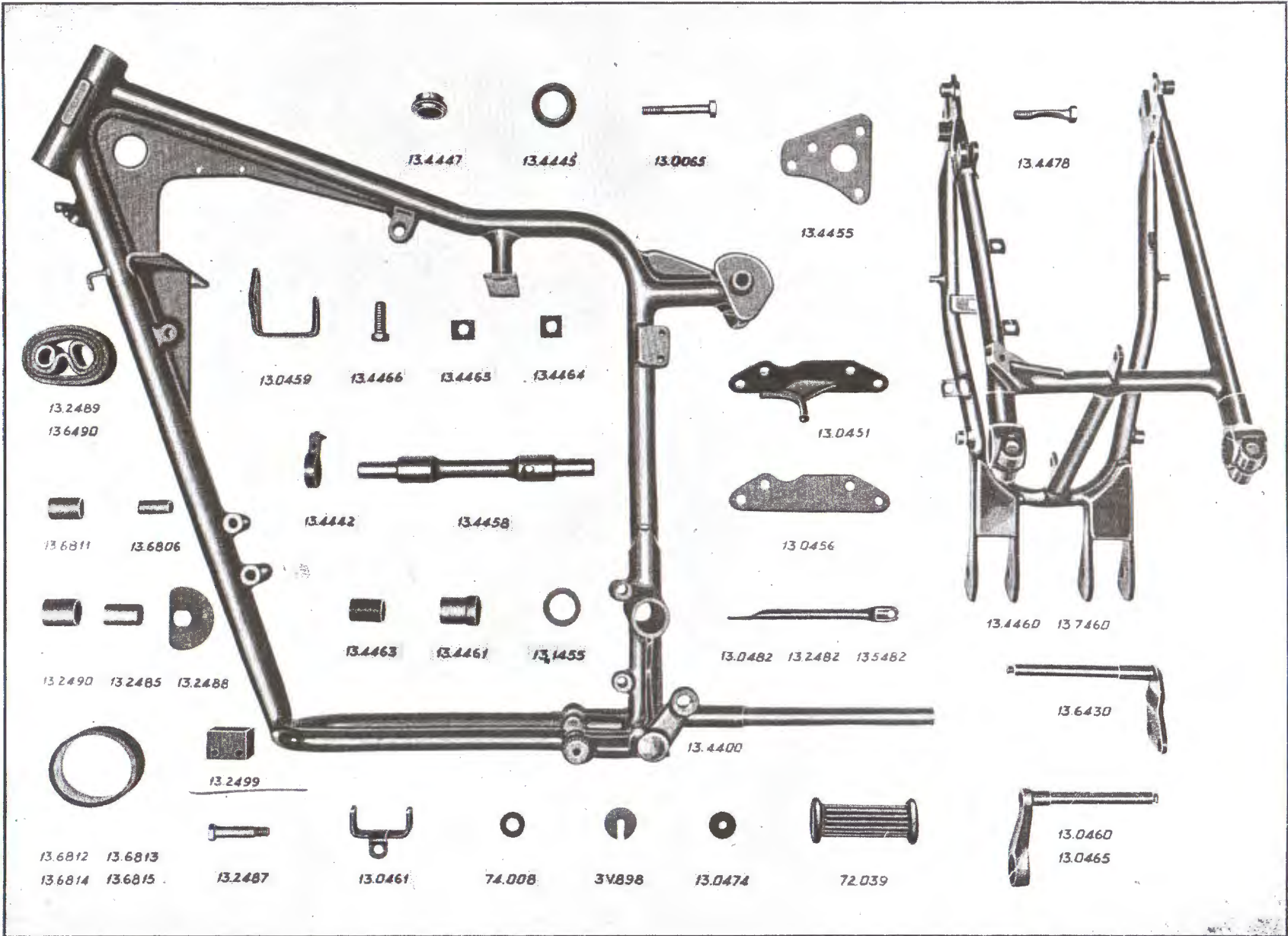

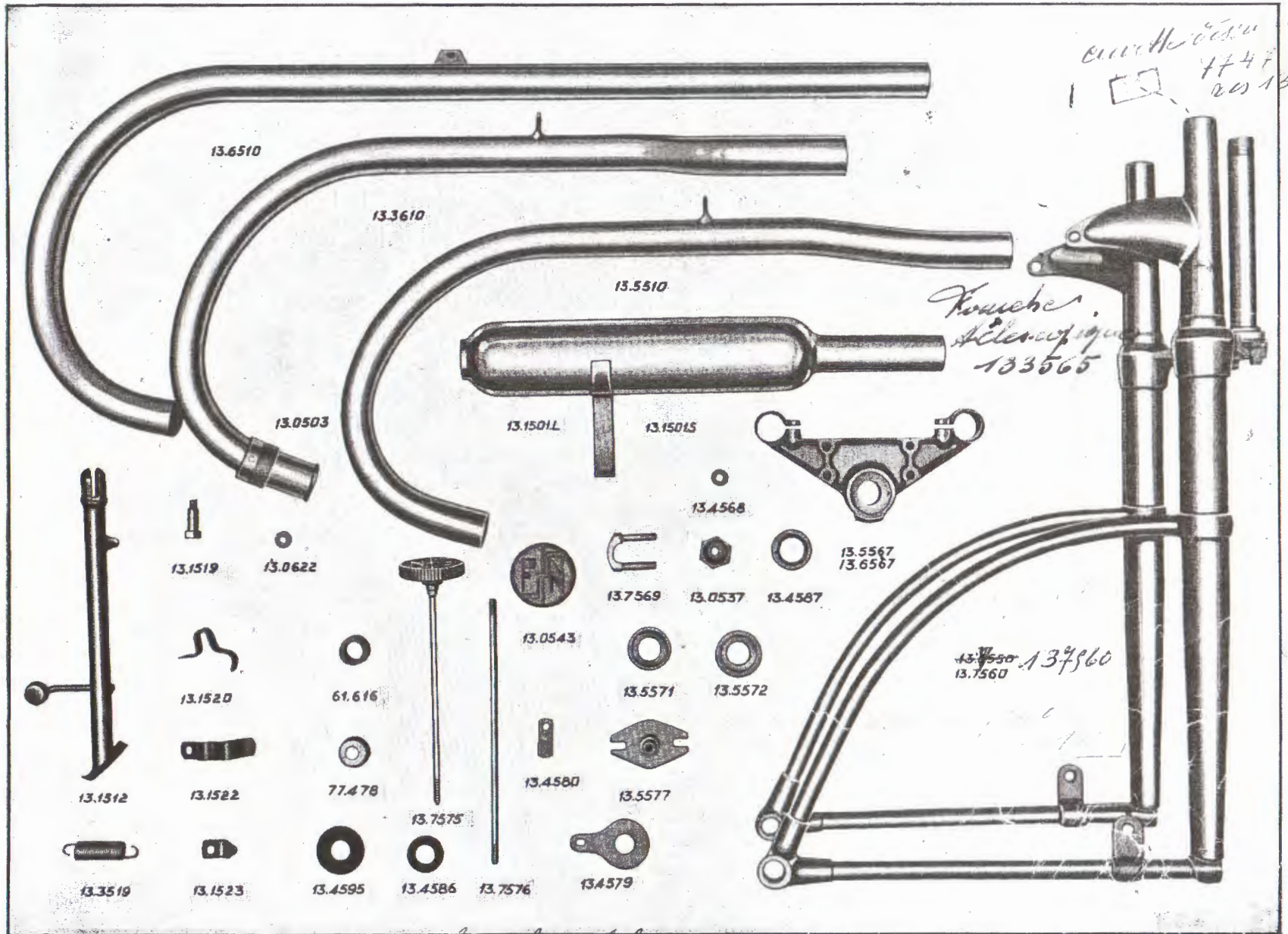

pieces detachees de fusée héliscopique commande au
 N° 133826.

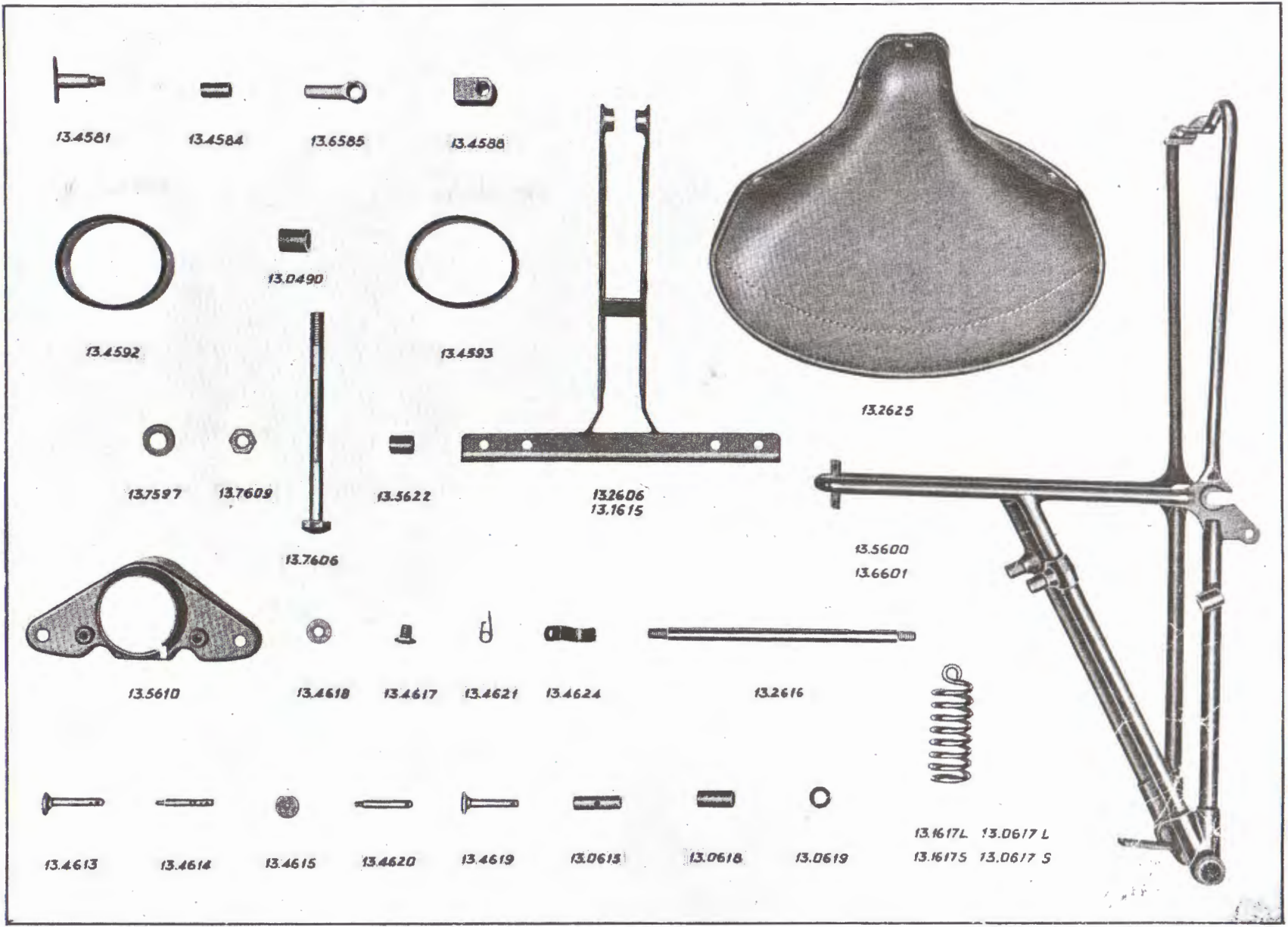

6

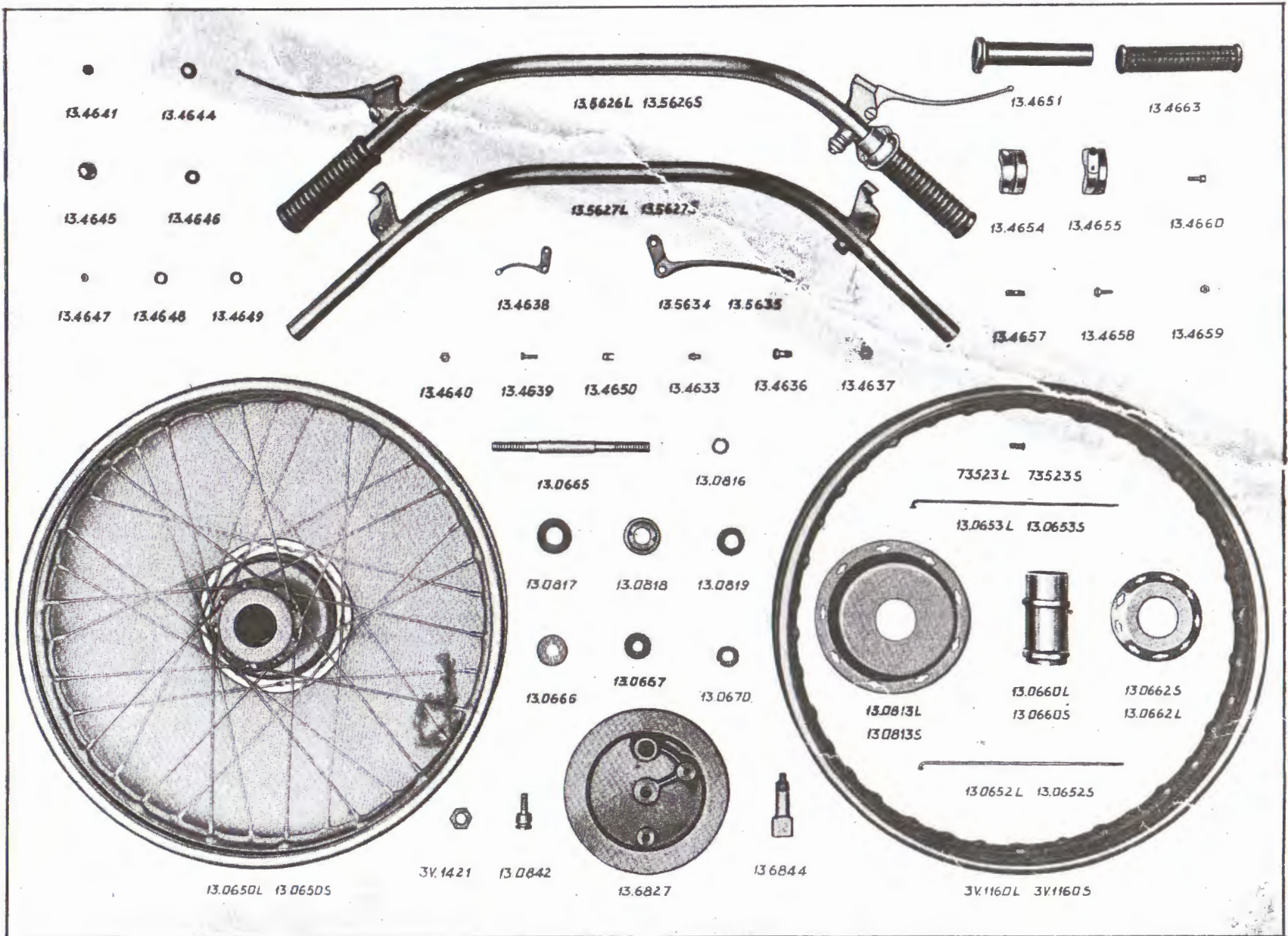

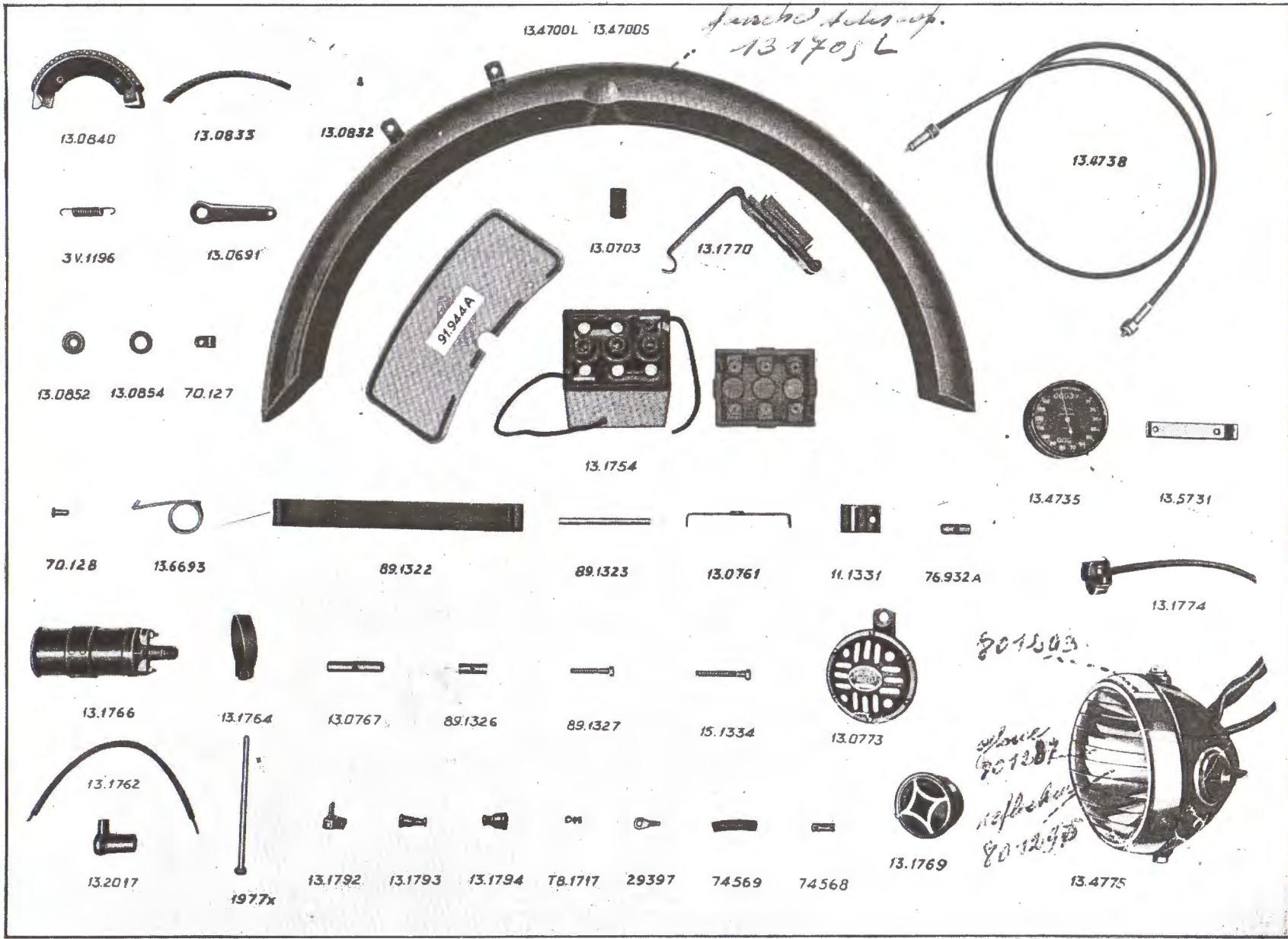

13.4700L 13.4700S

*fuercher Adapter
13.1705 L*



13.0840



13.0835

13.0832

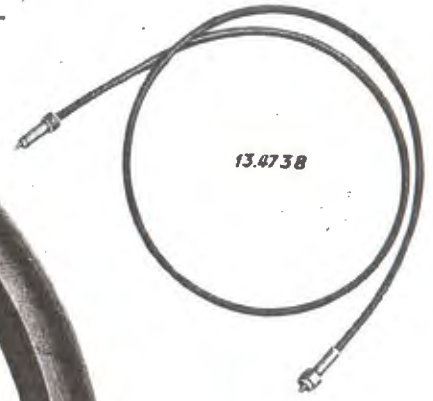
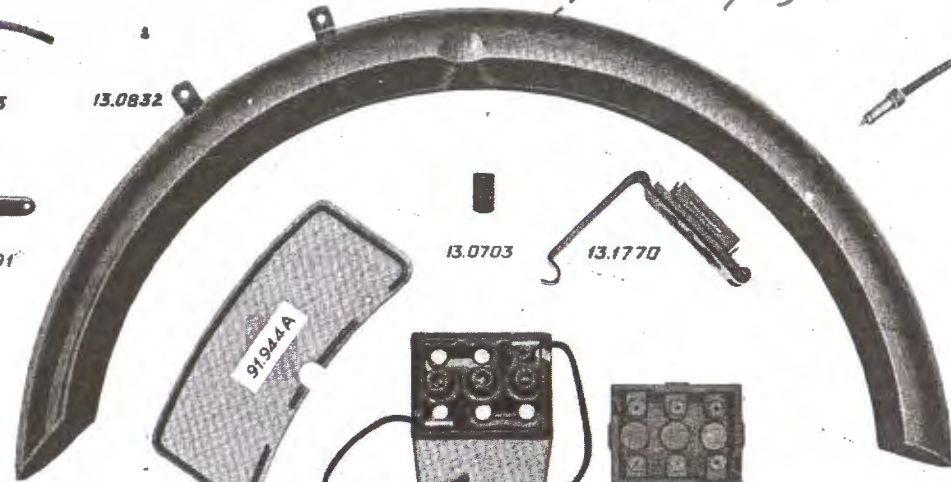

13.4738



3V.1196



13.0691



13.0703



13.1770



13.0852



13.0854



70.127

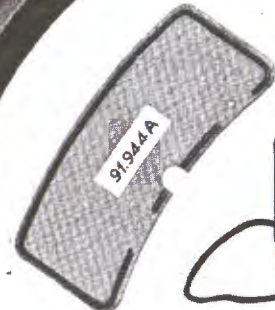

91924A

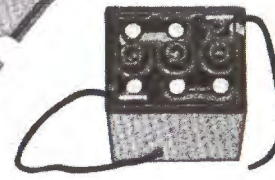

13.1754



13.4735



13.5731



70.128



13.6693



89.1322



89.1323



13.0761



11.1331



76.932A



13.1774



13.1766



13.1764



13.0767



89.1326



89.1327



15.1334



13.0773

801203



13.1762



13.2017



1977x



13.1792



13.1793



13.1794



T8.1717



29397



74569



74568



13.1769

*reflector
801207*

801207

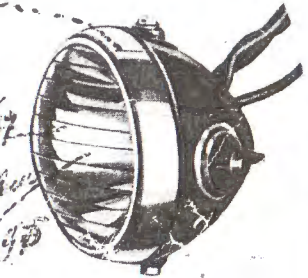

13.4775

8

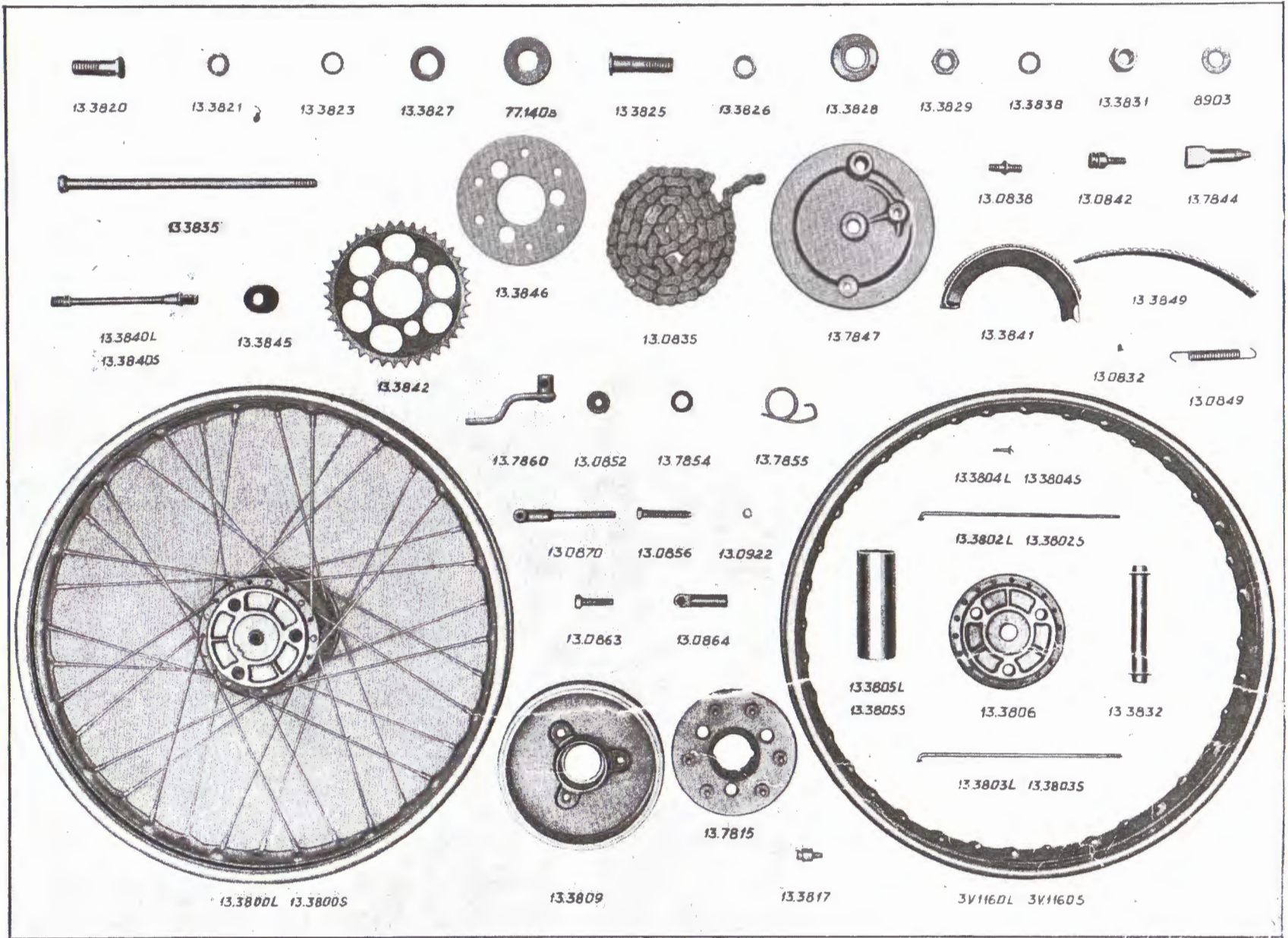

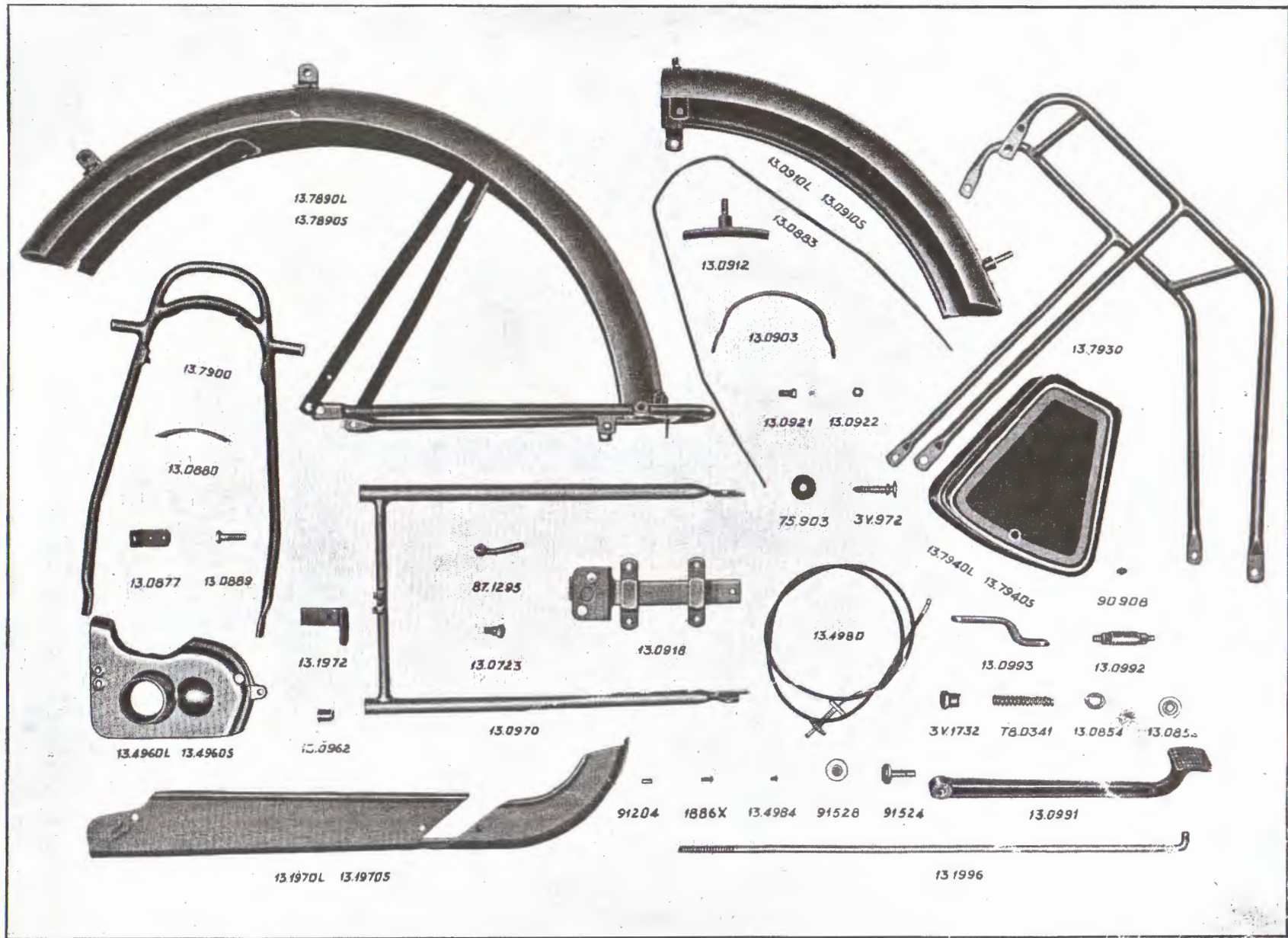

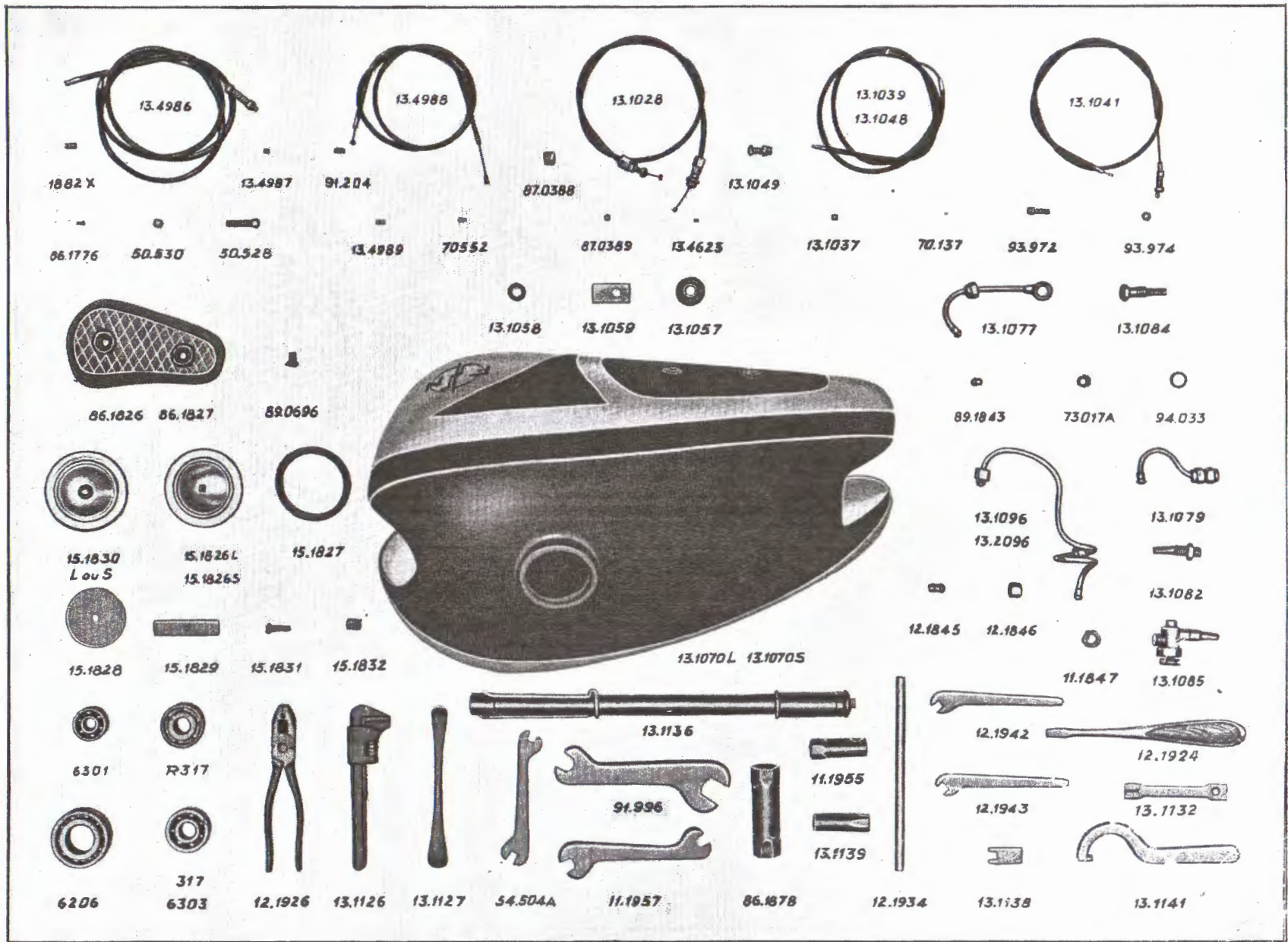

M



13.3003



13.3046



74008

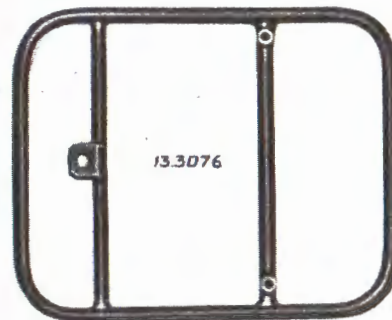

13.3076



13.0622



72.039



34898

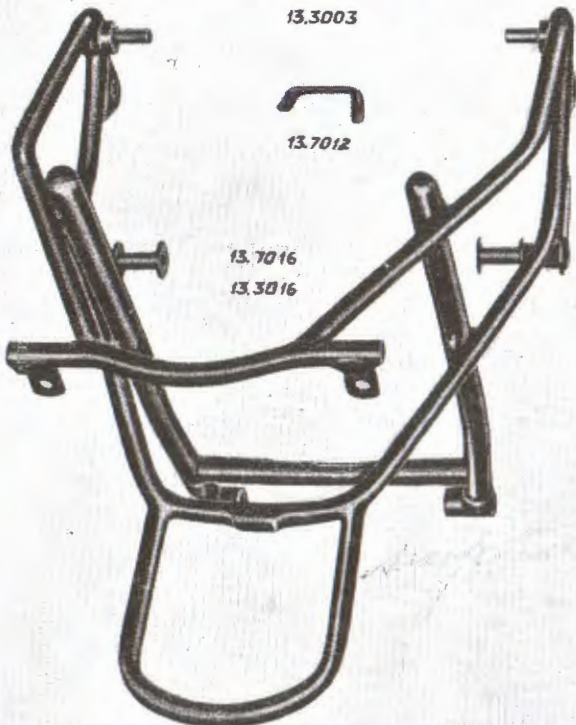

13.7012

13.7016
13.3016



13.0492



13.0490



13.7060



13.5502

13.5502



13.5509

13.5509



13.5505

13.5505



13.0493



13.0494



13.0495



13.5504



13.5513
13.3513



13.3515



13.3516



13.3068



13.3069



13.3073



13.0619



13.3511



13.5519



13.3520

Truck side view

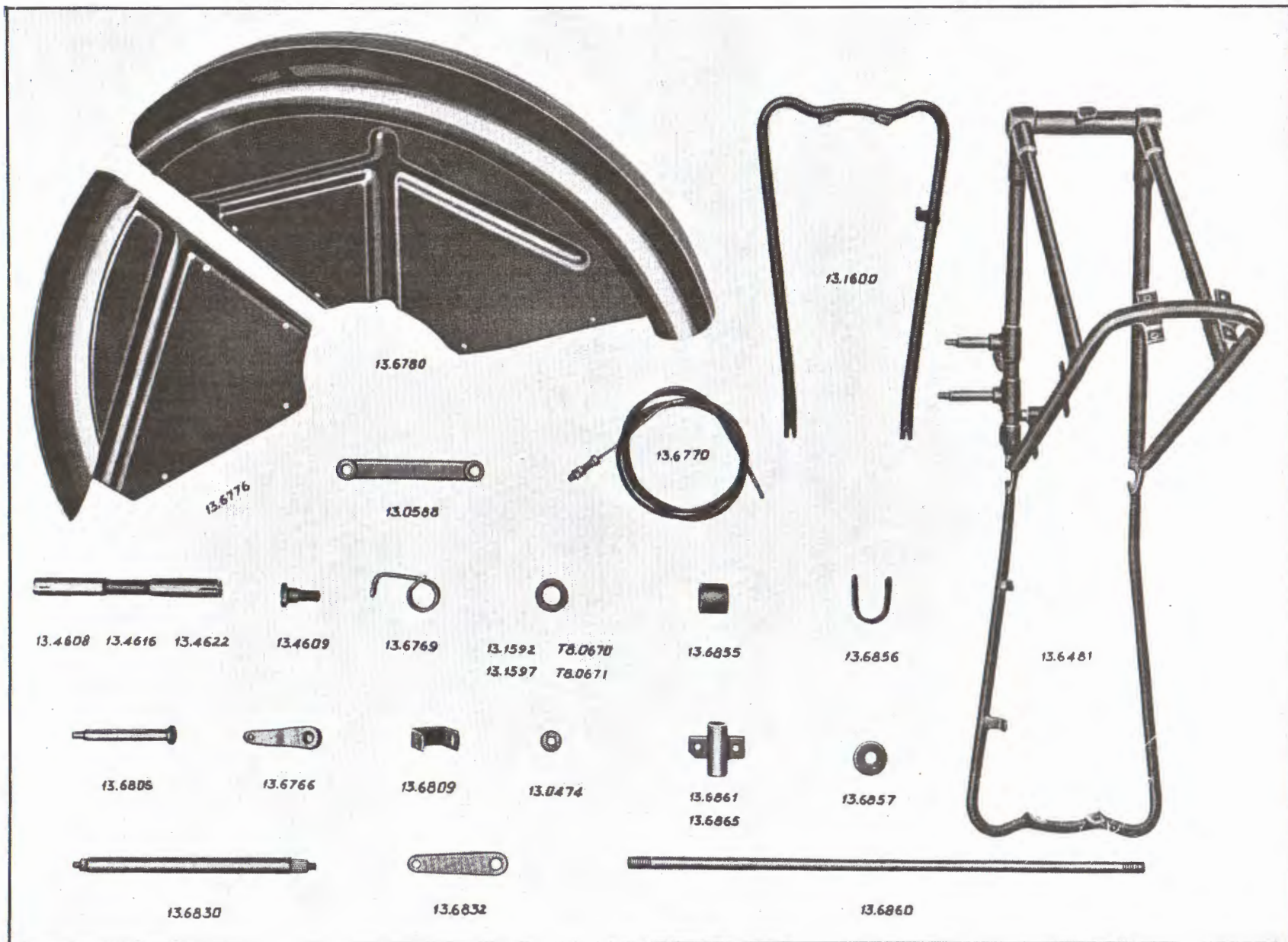

TABLE DES MATIERES

Moteur

Cylindres. Culasses. Bougies. Carburateurs	5
Carter. Couvercle embrayage	6
Pistons. Embiellages	7
Pignons distribution et transmission	7
Reniflard. Jauge huile. Bouchon de remplissage	8
Pignons cames. Culbuteurs. Poussoirs	8
Soupapes. Lève-soupapes. Culbuteurs	9
Dynamo	9
Fltre à huile	10
Pompe à huile	10
Tuyauterie de graissage	10
Embrayage	11
Changement de vitesses	12
Sélecteur	14

Partie cycle

Cadre	14
Articulation fourche arrière. Repose-pieds	15
Fourche arrière	15
Tendeurs de culasse	16
Echappement	16
Silencieux	16
Béquille	17

Fourche directrice	17
Frein de direction	17
Suspension élastique avant	18
Fourche mobile. Articulation roue avant	18
Tableau de bord	19
Selle	19
Guidon	20
Bouton de klaxon	20
Poignée tournante	20
Roue AV et side-car	21
Frein avant et side-car	22
Pneus	22
Garde-boue avant	22
Plaque avant	23
Compteur et commande compteur	23
Batterie et support	23
Bobine	24
Phare. Lanterne arrière. Klaxon	24
Câblage électrique	25
Roue arrière. Moyeu à broches	26
Chaîne	27
Frein arrière	27
Tringle de réaction	28
Garde-boue arrière (partie fixe)	28
" " (partie démontable)	29
Sacoche	29

Garde-chaîne	30
Pied arrière	30
Commande frein avant	30
Commande frein arrière et sur roue side-car	31
Commande débrayage	32
Commande lève-soupapes	32
Commande avance allumage	32
Commande carburateur	32
Réservoir à essence	33
Tuyauterie d'essence	34
Robinet à essence	34
Roulements à billes	35
Outils	35
Porte-bagages non suspendu	36
Siège arrière suspendu et porte-bagages suspendu :	
Selle et fixation	36
Assiette de porte-bagages suspendu et fixation	36
Armature et suspension des sièges arrière et porte-bagages	36
Repose-pieds pour siège arrière suspendu	37
Rétroviseur	37
Fourche de roue side-car	38
Garde-boue side-car	38
Suspension de roue side-car	38
Caisse side-car	39
Commande changement de vitesse à main	39